

| | | | | | | | | | | | | | | | |
|----------|----|---|---|---|---|---|---|----|----|----|----|----|----|----|----|
| Kontakt | 24 | 3 | 4 | 5 | 6 | 7 | 9 | 11 | 12 | 14 | 17 | 18 | 19 | 20 | 21 |
| Batterij | | | | | | | | | | | | | | | |
| N220V | | | | | | | | | | | | | | | |
| N125V | | | | | | | | | | | | | | | |
| N110V | | | | | | | | | | | | | | | |

| | | | | | | | | | | | | | | | |
|---------|---|---|---|---|---|---|----|----|----|----|----|----|----|----|----|
| Kontakt | 1 | 2 | 3 | 4 | 6 | 7 | 10 | 11 | 12 | 13 | 14 | 19 | 20 | 22 | 24 |
| K | | | | | | | | | | | | | | | |
| M | | | | | | | | | | | | | | | |
| L | | | | | | | | | | | | | | | |

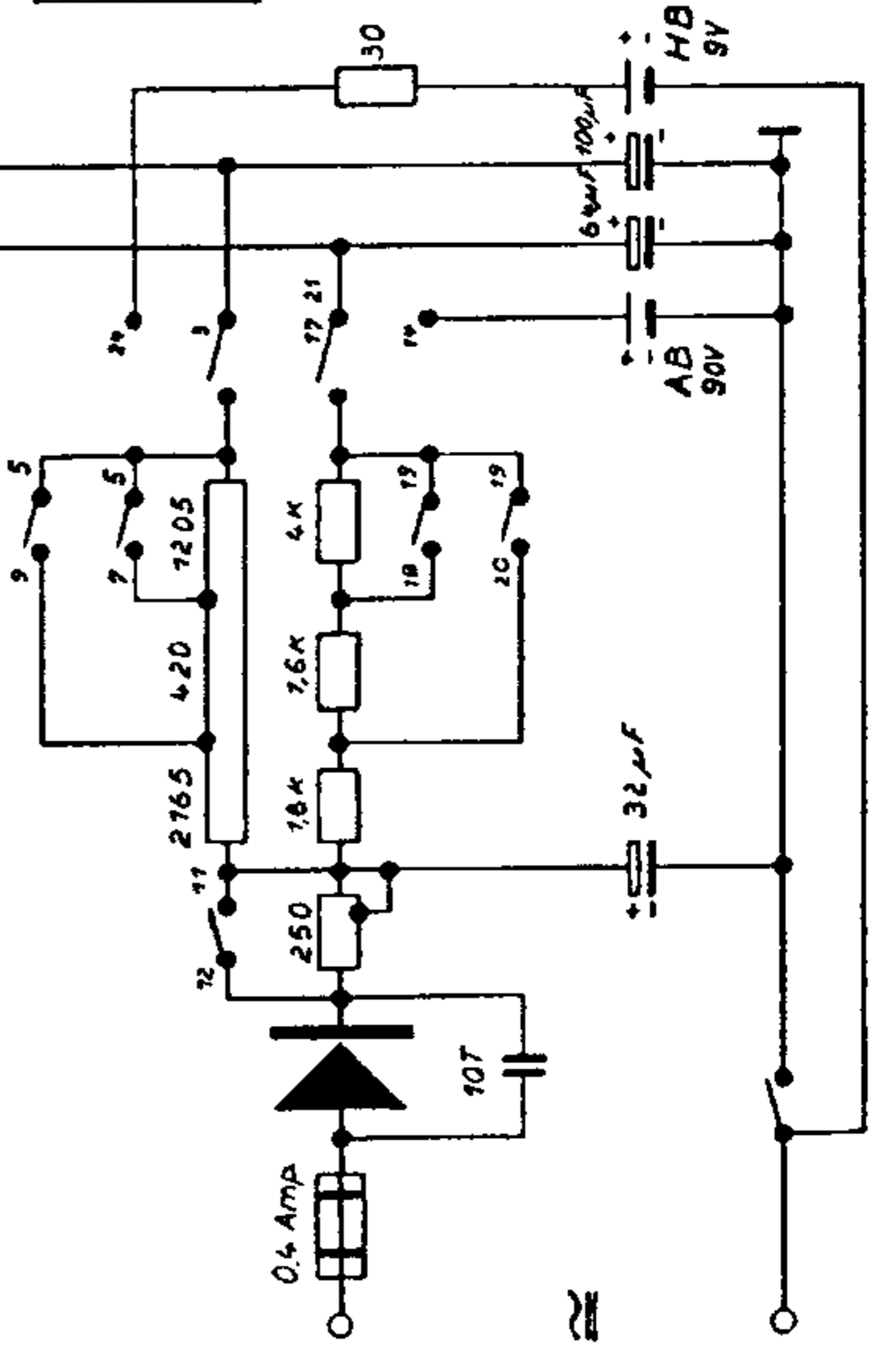
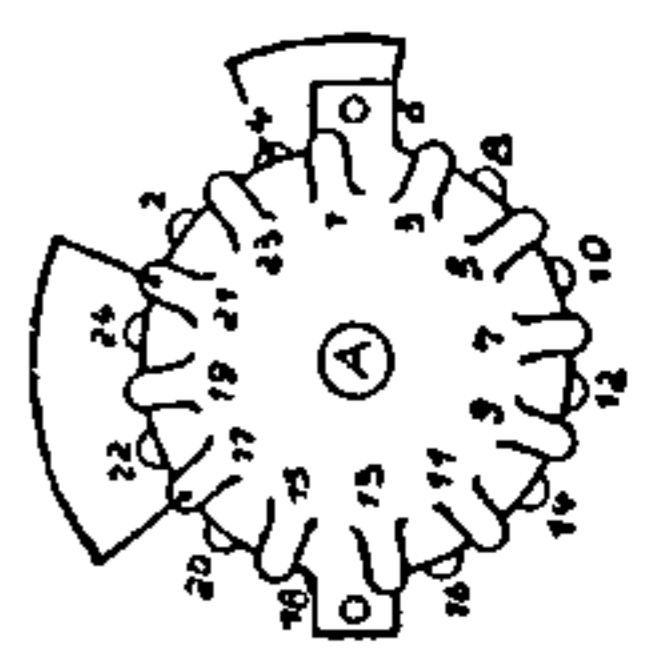

REMA „TRABANT“

Koffer 19KBN

Von den Röhrenwerken der DDR wurde uns mitgeteilt, daß die Batterieröhren der 190er Serie nicht mehr gefertigt werden. Für die Geräte »REMA Trabant« bedeutet dies, daß folgende Röhren ersetzt werden müssen durch die 96er Serie:

| | | | | |
|-----|-----|--------------------|-----|----|
| DK | 192 | wird ersetzt durch | DK | 96 |
| DF | 191 | wird ersetzt durch | DF | 96 |
| DAF | 191 | wird ersetzt durch | DAF | 96 |
| DL | 192 | wird ersetzt durch | DL | 94 |

Da die neuen Röhren zum Teil andere Werte besitzen, müssen an den Geräten kleine Änderungen durchgeführt werden.

»Trabant«-Geräte mit 190er Röhren existieren in 3 verschiedenen Ausführungen:

1. Geräte mit 190er Röhren in Serienheizung (9 V Heizbatterie)
2. Geräte mit 190er Röhren in Parallelheizung (NC-Batterie)
3. Geräte mit 96er Röhren, jedoch noch DK 192