

Ned. Ver. v. Historie v/d Radio

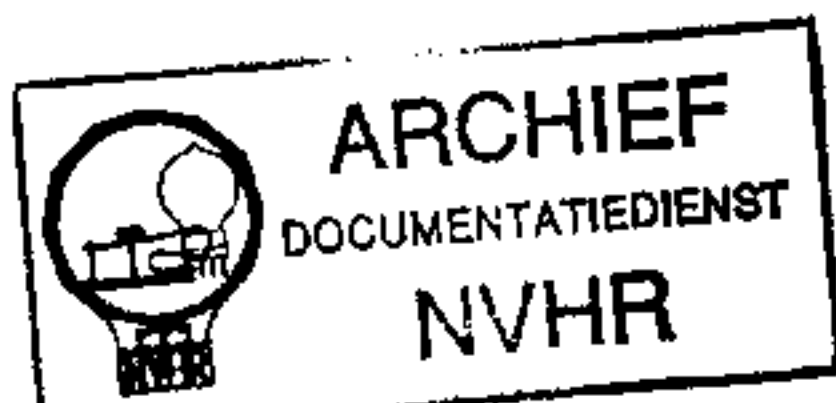

GRAMOPHONES 22GC003/93

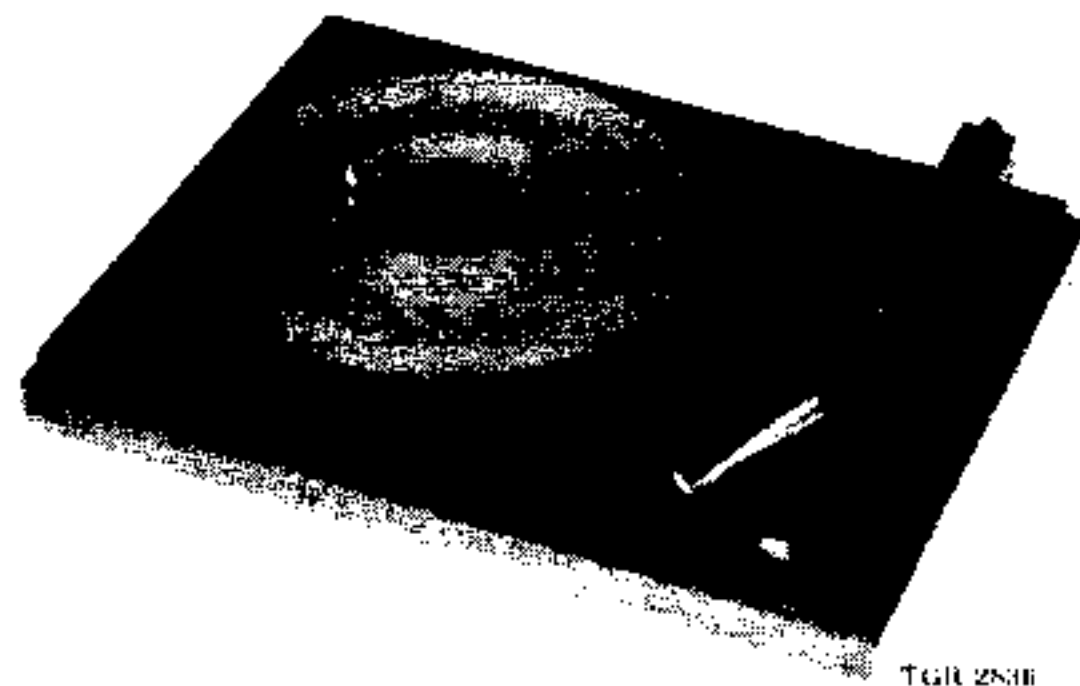

TG12511

PHILIPS



GB TECHNICAL DATA

Supply voltage	: 9 V $\overline{\text{---}}$
Current consumption	: 55 mA
Speeds	: 33 1/3-45-78 r.p.m.
P. U. head	: GP224
Stylus pressure	: 4 - 6 g

Three versions of the motor control will be applied (Fig. 3, 4, 5, 6, 7).

F CARACTERISTIQUES TECHNIQUES

Tension d'alimentation	: 9 V $\overline{\text{---}}$
Puissance absorbée	: 55 mA
Vitesses	: 33 1/3-45-78 tours/min
Tête de lecture	: GP224
Pression de l'aiguille	: 4 - 6 g

Il existe 3 versions de moteur de contrôle (fig. 3, 4, 5, 6, 7).

I DATI TECNICI

Tensione di alimentazione	: 9 V $\overline{\text{---}}$
Potenza assorbita	: 55 mA
Velocità	: 33 1/3-45-78 giri/min.
Testina	: GP224
Pressione della puntina	: 4-6 gr

Esistono 3 versioni del motore di controllo (fig. 3, 4, 5, 6, 7).

S TEKNISKA DATA

Matningsspänning	: 9 V $\overline{\text{---}}$
Strömförbrukning	: 55 mA
Hastigheter	: 33 1/3-45-78 r.p.m.
Nålmikrofon	: GP224
Nåltryck	: 4-6 g

3 versioner av motorstyrning förekommer: (fig. 3, 4, 5, 6, 7)

N TEKNISKE DATA

Tilført spenning	: 9 V $\overline{\text{---}}$
Strømforbruk	: 55 mA
Hastigheter	: 33 1/3-45-78 omdr./min.
Pick-up	: GP224
Stifttrykk	: 4-6 gr.

3 typer av motorkontroll vil bli brukt. (fig. 3, 4, 5, 6, 7).

NL TECHNISCHE GEGEVENS

Voedingsspanning	: 9 V $\overline{\text{---}}$
Opgenomen stroom	: 55 mA
Toerentallen	: 33 1/3-45-78 omw/min.
P. U. kop	: GP224
Naalddruk	: 4-6 g

Er worden 3 uitvoeringen van de motorregeling toegepast (fig. 3, 4, 5, 6, 7).

D TECHNISCHE DATEN

Speisespanning	: 9 V $\overline{\text{---}}$
Stromaufnahme	: 55 mA
Drehzahl des Plattentellers	: 33 1/3-45-78 U/min.
Tonkopf	: GP224
Nadelaufgedruck	: 4-6 g

Es werden 3 verschiedene Motorregelungen angewandt (Abb. 3, 4, 5, 6, 7).

E DATOS TECNICOS

Tensión de alimentación	: 9 V $\overline{\text{---}}$
Corriente de consumo	: 55 mA
Velocidades de giro	: 33 1/3-45-78 rev./min.
Cabezas fonocaptoras	: GP224
Presión de aguja	: 4-6 gr.

En este aparato son aplicados 3 versiones de control para motor (fig. 3, 4, 5, 6, 7).

DK TEKNISKE DATA

Forsyningspænding	: 9 V $\overline{\text{---}}$
Strømforsyning	: 55 mA
Hastigheder	: 33 1/3-45-77 omdr./min.
Pick-up	: GP224
Nåltryk	: 4-6 gr.

Motorkontrollen findes i 3 versioner (fig. 3, 4, 5, 6, 7).

SF TEKNILLISET TIEDOT

Käyttöjännite	: 9 V $\overline{\text{---}}$
Virran kulutus	: 55 mA
Nopeudet	: 33 1/3-45-78 kier./min.
Äänirasia	: GP224
Neularasko	: 4-6 g.

Moottorin säätölevyjä on saatavissa kahta eri 3 tyyppiä. (kuva 3, 4, 5, 6, 7).

Index: CS27901 - CS27905

Subject to modification

4822 726 10753

Printed in the Netherlands

SERVICE

GB WORKING AS A PLAYER WITH SMALL RECORDS (10 cm) (see Fig. 2)

To prevent the player from being switching off too early when the PU arm is moved inwards, one should hold the PU arm as high as possible.

Spindle assy 83 is pressed downwards by PU arm 79. Consequently, when the PU arm moves inwards (in the maximum raised position), leaf spring E of bracket 88 is blocked so that tag F of bracket 88 cannot touch tag K of trip lever 72. Once the PU arm is positioned on the record, leaf spring E is no longer blocked and, consequently, the switch-off mechanism will become operative again at the end of the record.

F FONCTIONNEMENT POUR DES DISQUES DE 10 cm (fig. 2)

Après enclenchement, et afin d'éviter la mise hors service anticipée lorsque le bras de lecture est déplacé vers le centre, il faudra maintenir le bras le plus haut possible avant de le déposer sur le disque. L'ensemble axe 83 est poussé vers le bas par le bras de lecture 79, de sorte que lors du déplacement du bras vers le centre (dans la position la plus élevée), le ressort à lame E de l'étrier 88 est bloqué; ainsi la patte F de l'étrier 88 ne touche pas la patte K du palpeur 72. Dès que le bras de lecture se trouve sur le disque, le mécanisme de blocage se libère et le mécanisme de mise hors service entrera de nouveau en action à la fin du disque.

I FUNZIONAMENTO PER DISCHI DI 10 cm (fig. 2)

Dopo messa in funzione e per evitare la messa fuori servizio anticipata quando il braccio si sposta verso il centro, bisognerà mantenere il braccio il più alto possibile prima di metterlo sul disco. L'insieme pero 83 è spinto in giù dal braccio 79, facendo che durante lo spostamento del braccio verso il centro (nella posizione più alta), la molla a lama E della squadretta 88 viene bloccata; così, la linguetta F della squadra 88 non tocca la linguetta K del calibro 72. Dal momento ove il braccio si trova sul disco, il meccanismo di bloccaggio si libera e il meccanismo di messa fuori funzione si avvia di nuovo alla fine del disco.

S SPELNING AV SMÅ SKIVOR (10 cm) (se fig. 2)

För att förhindra att skivspelaren slår från för tidigt skall tonarmen hållas så högt som möjligt när den förs inåt mot skivans ingångsspår.

Axelenheten 83 trycks nedåt av tonarmen 79. Följaktligen blockeras bladfjädern E på armen 88 när tonarmen förs inåt (armen upplyft så högt som möjligt). Tungan F på armen 88 kan därvid ej beröra tungan K på utlösarmen 72. När tonarmen lagts ned på skivan är bladfjädern E inte längre blockerad och frånslagsmekanismen träder i funktion igen vid skivans slut.

N VIRKEMÅTE VED AVSPILLING AV SMÅ PLATER (10 cm), (se fig. 2)

For å hindre spilleren fra å bli avslått for tidlig når P.U.-armen beveges innover, skal en holde armen så høyt som mulig. Aksel komplett 83 trykkes nedover av P.U.-armen 79. Følgelig, når armen beveges innover (i høyeste stilling) blokkeres blad-fjær E på brakett 88 slik at tappen F på brakett 88 ikke kan berøre tappen K på utløserarm 72. Med en gang P.U.-armen plasseres på platen, oppheves blokkeringen av blad-fjær E og stoppemekanismen fungerer igjen når platen er ferdigspilt.

NL WERKING ALS SPELER VOOR KLEINE PLAATJES (10 cm) (zie fig. 2)

Om het vroegtijdig afslaan van de speler tijdens het opzetten van de p.u. arm te voorkomen, dient men na het inschakelen van de speler de p.u. arm in maximaal geheven stand op de grammofoonplaat te zetten. Sam. as 83 wordt door de p.u. arm 79 omlaag gedrukt, zodat bij de binnenwaartse beweging van de p.u. arm (in maximaal geheven stand) blad-veer E van beugel 88 geblokkeerd wordt en zodoende kan lip F van beugel 88 niet in aanraking komen met lip K van taster 72. Indien p.u. arm eenmaal op de grammofoonplaat ligt, is de blokkering opgeheven en zal aan het einde van de grammofoonplaat het uitschakelmechanisme weer in werking treden.

D WIRKUNGSWEISE ALS SPIELER FÜR 10-cm-PLATTEN (Abb. 2)

Um zu frühes Abschalten des Spielers beim Auflegen des Tonarms zu vermeiden, ist der Tonarm nach Einschalten des Gerätes in maximal gehobener Stellung auf die Schallplatte aufzulegen. Die komplette Achse 83 wird vom Tonarm 79 nach unten gedrückt, so dass bei einwärtser Bewegung des Tonarms (in maximal gehobener Stellung) Blattfeder E von Bügel 88 gesperrt wird. Hierdurch kann Lippe F von Bügel 88 Lippe K von Abtaster 72 nicht berühren. Liegt der Tonarm auf der Schallplatte, dann ist die Blockierung beendet und wird der Abschaltmechanismus erst nach Abspielen der Schallplatte wieder betätigt.

E FUNCIONAMIENTO COMO TOCADISCOS PARA DISCOS PEQUEÑOS (10 cm) (fig. 2)

Para evitar la desconexión del tocadiscos antes de tiempo durante la colocación del brazo fonocaptor, después de poner en marcha el tocadiscos se debe poner el brazo fonocaptor en la posición más elevada sobre el disco.

El conjunto de eje 83 es empujado hacia abajo por el brazo fonocaptor 79, con lo cual cuando el brazo fonocaptor se mueva hacia dentro (en la posición más elevada) el resorte de lámina E de la brida 88 es bloqueado y por consiguiente la pestana F de la brida 88 no puede entrar en contacto con la pestana K del palpador 72.

Una vez que el brazo fonocaptor está sobre el disco, entonces el bloqueo queda suprimido y el mecanismo de desconexión entrará de nuevo en funcionamiento al finalizar el disco.

DK AFSPILNING AF SMÅ PLADER (10 cm) (se fig. 2)

For at pladespilleren ikke skal afbryde for tidligt må pick-uparmen løftes så højt som muligt, når den føres indad.

Den samlede aksel 83 presses nedad af pick-uparmen 79. Når pick-uparmen føres indad i løftet stilling, er blad-fjederen E på bøjlen 88 blokeret, således at fligen F på bøjlen 88 ikke kan berøre fligen K på trinarmen 72.

I det øjeblik pick-uparmen anbringes på pladen, er blad-fjederen E ikke længere blokeret, hvorved den automatiske stopfunktion træder i funktion ved pladens slutning.

SF TOIMINTA SOITETTAESSA PIENIÄ LEVYJÄ (10 cm) (katso kuvaa 2).

Soittimen liian aikaisen katkaisun estämiseksi on äänivartta pidettävä mahdollisimman korkealla, kun sitä vietään sisäänpäin.

Äänivarsi 79 painaa akseliyhdistelmää 83 alaspäin sen tähden vietäessä äänivartta (yläasennossa) sisäänpäin lukittuu varren 88 levyjousi E, niin että varren 88 korvake F ei kosketa vapautusvarren 72 korvake K.

Kun äänivarsi lasketaan levyille on levyjousi E vapautuneena ja katkaisumekanismi on valmiina toimiakseen levyyn lopussa.

a. Removing the turntable 65 (Fig. 2)

After removing the turntable mat 64, turn turntable 65 so that through one of the holes in the turntable tag D of spring 69 becomes visible. The turntable can be unlocked in the direction indicated by the arrow; then it can be removed.

b. Cleaning procedure

The lower edge of the turntable, the running surface of the idler wheel and the pulley should be completely grease-proof. Clean them with alcohol or spirits.

MECHANICAL ADJUSTMENTS

a. Idler wheel 52 (Fig. 2)

With each position of the speed-change switch, the idler wheel 52 should run in the middle of the pulley stages and should be situated perpendicularly to them. This can be adjusted by bending idler wheel bracket 55.

b. PU arm 79 (Fig. 1)

When the PU arm 79 is positioned over mounting-plate 86, the clearance between the stylus in the PU head and mounting-plate 86 should be at least 1,5 mm. This can be adjusted by means of screw 503.

c. Leaf spring E of bracket 88 (Fig. 1)

When the stylus is positioned on the record, the clearance between the underside of spindle assy 83 and the upperside of leaf spring E should be 0,3 mm. Adjustment is possible by bending leaf spring E of bracket 88.

LUBRICATING INSTRUCTIONS

- Grease the contact surfaces of the brackets with lubricant 10, code number: 4822 390 10003.
- Lubricate the bearing of the idler wheel with all-purpose oil, code number: 4822 390 10048.
- Grease the spindle of the turntable and the pivots of the brackets with Shell Alvania 2, code number : 4822 389 10001.

a. Démontage du plateau 65 (fig. 2)

Procéder comme suit: après retrait du tapis de plateau 64, tourner le plateau 65 de telle manière que par un des deux trous du plateau la patte D du ressort 69 soit visible. On débloquera le plateau en tournant dans le sens de la flèche, après quoi, il pourra être totalement enlevé.

b. Nettoyage

Le bord inférieur du plateau ainsi que la surface de glissement de la roue folle ne doivent présenter aucune trace de graisse. Nettoyer à l'alcool ou à l'acool à brûler.

REGLAGES D'ORDRE MECANIQUE

a. Roue folle 52 (fig. 2)

A chaque position de l'adaptateur de vitesse, la roue folle 52 doit se trouver au milieu de chaque cran tout en restant à la verticale. A régler en recourbant l'étrier 55 de la roue folle.

b. Bras de lecture 79 (fig. 1)

Lorsque le bras de lecture 79 se trouve au-dessus de la plaque de montage 86, la distance entre l'aiguille dans la tête de lecture et la plaque de montage 86 doit être au moins de 1,5 mm; ce qui est réglable au moyen de la vis 503.

c. Ressort à lame E de l'étrier 88 (Fig. 1)

Lorsque l'aiguille se trouve sur le disque, la distance entre l'ensemble axe 83 et la partie supérieure du ressort à lame E, doit être de 0,3 mm.
A régler en recourbant le ressort E de l'étrier 88.

INSTRUCTIONS DE LUBRIFICATIONS

- Lubrifier les surfaces de glissement au lubrifiant 10, numéro de code : 4822 390 10003
- Le palier de la roue folle à l'huile universelle, numéro de code : 4822 390 10048;
- L'axe du plateau et les points de rotation des étriers à la Shell Alvania 2, numéro de code: 4822 389 10001.

a. Demontage draaitafel 65 (fig. 2)

Na verwijdering van draaitafelmat 64 moet de draaitafel 65 zo gedraaide worden, dat door 1 van de 2 aangebrachte gaten der draaitafel lip D van veer 69 zichtbaar wordt. In de aangegeven pijlrichting kan de draaitafel ontgrendeld worden, waarna deze geheel kan worden afgenomen.

b. Schoonmaakprocedure

De onderrand van de draaitafel evenals het loopvlak van het tussenwiel en de poelie moeten volledig vetvrij zijn. Schoonmaken met alcohol of spiritus.

MECHANISCHE INSTELLINGEN

a. Tussenwiel 52 (fig. 2)

Bij elke positie van de snelheidsomschakelaar moet het tussenwiel 52 in het midden van de poelietrappen lopen en er tevens loodrecht opstaan. Dit is in te stellen door tussenwiel beugel 55 te verbuigen.

b. P.U. -arm 79 (fig. 1)

Wanneer de p.u. arm 79 boven de montageplaat 86 gebracht wordt, dan moet de afstand tussen de naald in de p.u.kop en de montageplaat 86 minstens 1,5 mm bedragen. Dit is in te stellen doormiddel van schroef 503.

c. Bladveer E van beugel 88 (fig. 1)

Wanneer de naald zich op de grammofoonplaat bevindt, dan moet de afstand tussen de onderkant van sam.as 83 en de bovenkant van bladveer E 0,3 mm bedragen. Dit is in te stellen door bladveer E van beugel 88 te verbuigen.

SMEERVOORSCHRIFT

- Glijvlakken van beugels smeren met smeermiddel 10, kodenummer: 4822 390 10003.
- Lager van tussenwiel smeren met all purpose oil, kodenummer: 4822 390 10048.
- Draaitafelas en draaipunten van beugels smeren met Shell Alvania 2, kodenummer : 4822 389 10001.

a. Demontage des Plattentellers 65 (Abb. 2)

Nach Entfernen der Plattentellerauflage 64 ist der Plattenteller 65 so zu drehen, dass Lippe D von Feder 69 durch eine der beiden angebrachten Öffnungen sichtbar wird. In angegebener Pfeilrichtung kann der Plattenteller entriegelt und danach ganz abgenommen werden.

b. Wartung

Der untere Rand des Plattentellers sowie die Lauffläche von Zwischenrad und Pulley müssen vollständig fettfrei sein. Reinigen mit Spiritus oder Alkohol.

MECHANISCHE EINSTELLUNGEN

a. Zwischenrad 52 (Abb. 2)

Das Zwischenrad 52 muss in jeder Drehzahlstellung in der Mitte der Pulleyabstufung laufen und senkrecht hierauf stehen.
Einstellen erfolgt durch Biegen von Zwischenradbügel 55.

b. Tonarm 79 (Abb. 1)

Befindet sich Tonarm 79 über Montageplatte 86, dann soll der Abstand zwischen der Nadel im Tonkopf und Montageplatte 86 wenigstens 1,5 mm betragen. Einstellen erfolgt mit Schraube 503.

c. Blattfeder E von Bügel 88 (Abb. 1)

Liegt die Nadel auf der Schallplatte; dann soll der Abstand zwischen der Unterseite der kompletten Achse 83 und der Oberseite von Blattfeder E 0,3 mm betragen.
Einstellen durch Biegen der Blattfeder E von Bügel 58.

SCHMIERVORSCHRIFT

- Berührungsflächen der Bügel schmieren mit Schmiermittel 10 Code-Nummer: 4822 390 10003.
- Lager des Zwischenrades schmieren mit Allzwecköl, Code-Nummer : 4822 390 10048.
- Plattentellerachse und Drehpunkte des Bügels schmieren mit Shell Alvania 2. Code-Nummer: 4822 389 10001.

I ISTRUZIONI PER LE RIPARAZIONI

a. Smontaggio del piatto 65 (fig. 2)

Procedere come segue: dopo aver levato la stuoina del piatto 64, far girare il piatto in modo ch  da uno dei fori del piatto, la linguetta D della molla 69 sia visibile. Il piatto si bloccher , girandolo nel senso della freccia, dipo di ch  potr  essere levato.

b. Pulitura

L'orlo inferiore del piatto cost come la superficie di sfregamento non debono presentare tracce di grasso. Pulire con alcool o spirito.

REGOLAZIONI MECCANICHE

a. Ruota folle 52 (fig. 2)

Ad ogni posizione dell'adadattore di velocit , la ruota folle deve tro 52 varsi nel mezzo del gradino, stando per  sempre alla verticale. Da regolare, piegando la squadretta 55 della ruota folle.

b. Braccio 79 (fig. 1)

Quando il braccio 79 si trova sopra la piastra di montaggio 86, la distanza fra la puntina nella testina e la piastra di montaggio 86 deve essere 1,5 mm al minimi,   regolabile per mezzo della vite 503.

c. Molla a lama E della squadretta 88 (fig. 1)

Quando la puntina si trova sul disco, la distanza fra l'insieme asse 83 e la parte superiore della molla a lama E, deve essere 0,3 mm. Regolare, piegando la molla E della squadretta 88.

ISTRUZIONI PER LA LUBRIFICAZIONE

- Lubrificare le superficie di sfregamento con lubrificante 10, numero di codice: 4822 390 10003;
- Gradino della ruota folle con grasso universale, numero di codice: 4822 390 10048;
- Il perno del piatto e i punti di ruotazione delle molle con Shell Alvania, numero di codice: 4822 389 10001.

S REPARATIONSANVISNINGAR

a. Avl gsnande av skivtallriken 65 (fig. 2)

Efter att gummimattan 64 avl gsnats, vrid skivtallriken 65 s  att tungan D p  fj dern 69 blir synligt genom ett av h len i skivtallriken. Skivtallriken lossas i pilens riktning och kan d refter avl gsnas.

b. Reng ringsf reskrifter

Skivtallrikens nedre kant, mellanhjulets drivyta och drivtrissan skall vare helt befriade fr n fett och olja, reng r med sprit.

MEKANISKA JUSTERINGAR

a. Mellanhjul 52 (fig. 2)

I hastighetsv ljarens b da l gen skall mellanhjulet 52 befinna sig i mitten av och vinkelr tt mot varje steg p  drivtrissan. Justera genom att b ja mellanhjulsarmen 55.

b. Tonarm 79 (fig. 1)

N r tonarmen 79 placeras  ver monterplattan 86, skall avst ndet mellan n lspetsen och monterplatta 86 vara minst 1,5 mm. Detta justeras med hj lp av skruven 503.

c. Bladfj der E f r arm 88 (fig. 1)

N r n len ligger an mot skivan skall avst ndet mellan axelenhetens 83 undersida och bladfj derns E  versida vara 0,3 mm. Justera genom att b ja bladfj dern E.

SM RJNINGSF RESKRIFTER

- Sm rj armarnas kontaktytor med sm rjmedel 10, kodnummer: 4822 390 10003.
- Sm rj mellanhjulets lager med universalolja, kodnummer: 4822 390 10048.
- Sm rj skivtallrikens axel och armarnas lagertappar med Shell Alvania 2, kodnummer: 4822 389 10001.

E INSTRUCCIONES DE REPARACION

a. Desmontaje del plato giratorio 65 (fig. 2)

Despu s de quitar la alfombrilla 64, se debe girar el plato giratorio 65 de forma tal que, a trav s de uno de los dos orificios del plato giratorio, quede visible la pestana D del resorte 69.

El plato giratorio puede ser desenclavado en la direcci n de la flecha; luego se le puede quitar completo.

b. Procedimiento de limpieza

El borde inferior del plato giratorio y la superficie de rozamiento de la rueda intermedia y la polea deben estar totalmente limpios de grasa. L mpielos con alcohol.

AJUSTES MECANICOS

a. Rueda intermedia 52 (fig. 2)

En todas las posiciones del conmutador de velocidad, la rueda intermedia 52 debe correr en el centro de los pasos de polea y adem s debe estar vertical.

Esto puede ser ajustado doblando la brida de rueda intermedia 55.

b. Brazo fonocaptor 79 (fig. 1)

Al colocar el brazo fonocaptor 79 encima de la placa de montaje 86 debe haber una distancia m nima de 1,5 mm entre la aguja de la cabeza fonocaptora y la placa de montaje 86. Esto puede ser ajustado mediante el tornillo 503.

c. Resorte de l mina E de la brida 88 (fig. 1)

Cuando la aguja est  sobre el disco, entonces la distancia entre el lado inferior del conjunto de eje 83 y el lado superior del resorte de l mina E debe valer 0,3 mm. Esta distancia puede ser ajustada doblando el resorte E de la brida 88.

INSTRUCCIONES DE ENGRASE

- Engrase las superficies de rozamiento con lubricante 10, n mero de c digo: 4822 390 10003.
- Engrase el cojinete de la rueda intermedia con aceite universal, n mero de c digo: 4822 390 10048.
- Engrase el eje del plato giratorio y los puntos de giro de las bridas con Shell Alvania 2, n mero de c digo: 4822 389 10001.

DK REPARASJONSTIPS

a. Demontering av platetallerken 65 (fig. 2)

Fjern matten 64 og drei platetallerkenen 65 slik at tappen D p  fjoer 69 blir synlig gjennom en av  pningene i plate-tallerkenen. Platetallerkenen kan s  frigj res i pilretningen og fjernes.

b. Rensing

Nedre kanten av platetallerkenen, overf ringshjulets og drivakselens kontaktflater, m  v re helt fri for olje og fett. Dette rnses med sprit.

MEKANISKE JUSTERINGER

a. Overf ringshjul 52 (fig. 2)

Overf ringshjulet 52 m  v re slik innstilt at det ligger vinkelrett mot midten av hvert trinn p  motorakselen. Dette kan justeres ved b yning av brakett 55.

b. P. U. -arm 79 (fig. 1)

N r p. u. -armen er plassert  ver monteringsplate 86, skal klaringen mellom stiften og monteringsplate 86 v re minst 1,5 mm. Dette kan justeres med skrue 503.

c. Bladfjoer E p  brakett 88 (fig. 1)

N r P. U. -stiften er plassert p  grammofonplaten, skal klaringen mellom undersiden av aksel komplett 83 og oversiden av bladfjoer E v re 0,3 mm. Justering kan gj res ved   b ye bladfjoeren E.

SM REFORSKRIFTER

- Brakettens kontaktflater sm res med sm remiddel 10, kodnummer: 4822 390 10003.
- Sm r overf ringshjulets lager med universalolje, kodnummer: 4822 390 10048.
- Sm r platetallerkenes og brakettens aksler med Shell Alvania 2, kodnummer: 4822 389 10001.

a. Demontage af pladetallerkenen 65 (fig. 2)

Efter at gummitæppen 64 er aftaget drejes pladetallerkenen 65, således at fligen D for fjederen 69 bliver synlig gennem et af pladetallerkenens huller.

Pladetallerkenen kan da løsnes som pilen viser og fjernes.

b. Rensning

Pladetallerkenens underkant, mellemhjulets drivflade, samt pulleytrinene skal være fuldstændig fedtfrie. Rensning kan foretages med sprit.

MEKANSIKE JUSTERINGER

a. Mellemhjulet 52 (fig. 2)

I alle hastighedsvælgerens stillinger skal mellemhjulet 52 løbe på midten af det pågældende pulleytrin og være justeret vinkelret på disse. Justering foretages ved bukning af mellemhjulsbøjlen 55.

b. Pick-uparm 79 (fig. 1)

Når pick-uparmen 79 er ført ind over montagepladen 86, skal afstanden mellem pick-uparmen og montagepladen 86 være mindst 1,5 mm. Dette kan justeres ved hjælp af skruen 503.

c. Bladfjederen E på bøjlen 88 (fig. 1)

Når nålen er anbragt på pladen, skal afstanden mellem den samlede aksel 83 og oversiden af bladfjederen E være 0,3 mm. Justering foretages ved bukning af bladfjederen E på bøjlen 88.

SMØREANVISNING

a. Smør bøjlernes kontaktflader med lubricant 10, kodennummer 4822 390 10003.

b. Smør mellemhjulslejet med all-purpose olie, kodennummer 4822 390 10048.

c. Smør pladetallerkenakslen samt aksler for bøjler med Shell Alvania 2, kodennummer 4822 389 10001.

a. Levylautasen 65 irroittaminen (kuva 2)

Levylautasen maton 64 poistamisen jälkeen kierrä levy-lautasta niin, että jousen 69 korvake D tulee näkyviin levy-lautasen aukosta.

Levylautanen voidaan vapauttaa nuolen osoittamaan suuntaa ja sitten irroittaa.

b. Puhdistus

Levylautasen alareunan, välipyörän pyörittävän pinnan ja vetoakselin pitää olla täysin rasvattomia. Puhdistus suoritetaan alkoholilla tai sprillä.

MEKAANISET SÄÄDÖT

a. Välipyörä 52 (kuva 2)

Kaikkissa nopeuskytkimen asennoissa pitää välipyörän olla kohtisuorassa vetoakseliin nähden kunkin portaan kohdalla. Säätö suoritetaan taivuttamalla välipyörän pidintä 55.

b. Äänivarsi 79 (kuva 1)

Äänivarren 79 ollessa asennuslevyn 86 päällä tulee äänipään neulan ja asennuslevyn 86 väliin olla vähintään 1,5 mm. Säätö suoritetaan ruuvilla 503.

c. Varren 88 levyjousi E (kuva 1)

Neulan ollessa levyllä pitää akseliyhdistelmän 83 alapuolen ja levyjousen E yläpuolen väliin jättää 0,3 mm rako. Säätö suoritetaan taivuttamalla varren 88 levyjousta E.

VOITELUOHJEET

a. Voitele varsien kosketuspinnat voiteluaineella 10, jonka tilausnumero on 4822 390 10003.

b. Voitele välipyörän laakeri yleisöljyllä, jonka tilausnumero on 4822 390 10048.

c. Voitele levylautasen akseli ja varsien laakeritapit Shell Alvania 2:lla jonka tilausnumero on 4822 389 10001.

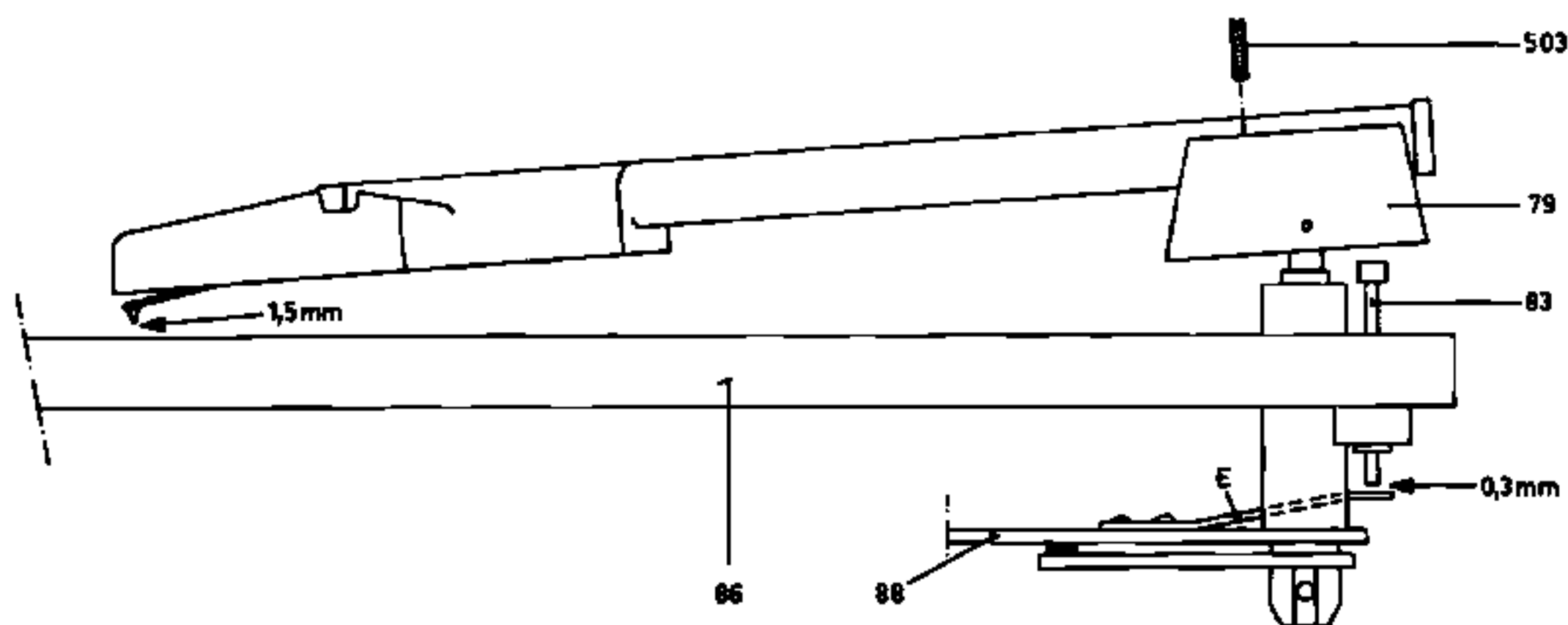

TGR 2804

Fig. 1

LIST OF MECHANICAL PARTS (PLAYER)- STUKLIJST MECHANISCHE ONDERDELEN (SPELER) - LISTE DES PIÈCES MÉCANIQUES (TOURNE-DISQUES) - LISTE MECHANISCHER TEILE (PLATTENSPIELER) - ELENCO DEI COMPONENTI MECCANICI (GIRADISCHI)

		(GB)	(NL)	(F)	(D)	(I)
1	4822 530 70121	Clamping ring 1.5 mm	Klemring 1,5 mm	Collier de serrage 1,5 mm	Klemmring 1,5 mm	Anello di tenuta 1,5 mm
2	4822 502 30091	Screw 4Nx1/2"	Schroef 4Nx1/2"	Vis 4Nx1/2"	Schraube 4Nx1/2"	Vite 4Nx1/2"
3	4822 530 80082	Toothed washer 3.2 mm	Ring 3,2 mm	Anneau 3,2 mm	Ring 3,2 mm	Anello 3,2 mm
4	4822 532 10332	Washer 3.2 mm	Sluitring 3,2 mm	Anneau de ferme- ture 3,2 mm	Unterlegscheibe 3,2 mm	Anello di chiusura 3,2 mm
5	4822 502 30048	Screw 4Nx5/8"	Schroef 4Nx5/8"	Vis 4Nx5/8"	Schraube 4Nx5/8"	Vite 4Nx5/8"
6	4822 532 10333	Washer 4.3 mm	Sluitring 4,3 mm	Anneau de ferme- ture 4,3 mm	Unterlegscheibe 4,3 mm	Anello di chiusura 4,3 mm
7	4822 530 80079	Clamping ring 2.2 mm	Klemring 2,2 mm	Collier de serrage 2,2 mm	Klemmring 2,2 mm	Anello di tenuta 2,2 mm
8	4822 532 10334	Washer 5.3 mm	Sluitring 5,3 mm	Anneau de ferme- ture 5,3 mm	Unterlegscheibe 5,3 mm	Anello di chiusura 5,3 mm
9	4822 502 11114	Screw M2.6x6	Schroef M2,6x6	Vis M2,6x6	Schraube M2,6x6	Vite M2,6x6
51	4822 532 50827	Washer 2.6 mm	Sluitring 2,6 mm	Anneau de ferme- ture 2,6 mm	Unterlegscheibe 2,6 mm	Anello di chiusura 2,6 mm
52	4822 528 70224	Idler wheel	Tussenwiel	Roue intermédiaire	Zwischenrad	Ruota intermediaria
53	4822 532 50296	Washer 2.6 mm	Sluitring 2,6 mm	Anneau de ferme- ture 2,6 mm	Unterlegscheibe 2,6 mm	Anello di chiusura 2,6 mm
54	4822 492 30867	Spring	Veer	Ressort	Feder	Molla
55	4822 402 40026	Idler wheel bracket assy	Sam. tussenwiel - beugel	Ens. étrier roue folle	Zwischenradbügel, kompl.	Insieme squadretta ruota folle
56	4822 535 90756	Spindle	As	Axe	Achse	Perno
57	4822 530 70141	Seal	Borging	Joint	Sicherung	Fermo
58	4822 325 80115	Grommet	Tule	Manchon	Tülle	Gommino
59	4822 492 50834	Spring	Veer	Ressort	Feder	Molla
60	4822 492 30868	Spring	Veer	Ressort	Feder	Molla
61	4822 402 60296	Bracket	Beugel	Etrier	Bügel	Squadretta
62	4822 402 60329	Bracket for securing the motor	Motor bevestigings- beugel	Etrier de fixation du moteur	Befestigungsbügel für Motor	Squadretta di fissaggio del motore
63	4822 361 70264	Motor	Motor	Moteur	Motor	Motore
64	4822 466 50084	Turntable mat	Draaitafelmat	Tapis pour plateau	Plattentellerauflage	Stuoina per piatto
65	4822 528 10249	Turntable	Draaitafel	Plateau tournant	Plattenteller	Piatto ruotante
66	4822 492 40407	Stop spring	Afslagveertje	Ressort de butée	Arretierfeder	Molla di bloccaggio
67	4822 535 90757	Spindle	As	Axe	Achse	Perno
68	4822 532 10561	Washer 4 mm	Sluitring 4 mm	Anneau de ferme- ture 4 mm	Unterlegscheibe 4 mm	Anello di chiusura 4 mm
69	4822 492 40408	Spring	Veer	Ressort	Feder	Molla
70	4822 505 10262	Nut M4	Moer M4	Ecrou M4	Mutter M4	Dado M4
71	4822 492 40406	Spring	Veer	Ressort	Feder	Molla
72	4822 402 40025	Trip lever	Taster	Palpeur	Abtaster	Calibro
73	4822 535 90834	Rod	Stang	Tige	Hebel	Astina
74	4822 411 50225	Knob	Knop	Bouton	Knopf	Manopola
75	4822 290 80226	Contact spring	Kontaktveer	Ressort de contact	Kontaktfeder	Molla di contatto
76	4822 290 80225	Contact spring	Kontaktveer	Ressort de contact	Kontaktfeder	Molla di contatto
77	4822 402 30048	Bracket	Beugel	Etrier	Bügel	Squadretta
78	4822 492 30869	Spring	Veer	Ressort	Feder	Molla
79	4822 251 70122	PU arm assy	Sam p. u. arm	Ens. bras de lecture	Tonarm, kompl.	Insieme braccio
80	4822 502 11046	Screw M2,6x3	Schroef M2,6x3	Vis M2,6x3	Schraube M2,6x3	Vite M2,6x3
81	4822 532 50834	Bearing	Lager	Palier	Lager	Gradino
82	4822 462 70701	Cap	Afdekkapje	Capuchon	Abdeckkappe	Capuccio
83	4822 535 70363	Spindle	As	Axe	Achse	Asse
84	4822 492 50832	Spring	Veer	Ressort	Feder	Molla
85	4822 402 60297	PU arm support	P. U. arm steun	Support bras de lecture	Tonarmstütze	Sopperto braccio
86	4822 444 30162	Mounting plate assy	Sam. montageplaat	Ens. plaque de montage	Montageplatte, kompl.	Insieme piastra di montaggio
87	4822 532 50827	Washer 2.6 mm	Sluitring 2,6 mm	Anneau de ferme- ture 2,6 mm	Unterlegscheibe 2,6 mm	Anello di chiusura 2,6 mm
88	4822 402 60304	Bracket	Beugel	Etrier	Bügel	Squadretta
89	4822 402 30051	Bracket	Beugel	Etrier	Bügel	Squadretta
90	4822 466 40096	Felt pad	Vilt	Feutre	Filz	Feltro
91	4822 492 61623	Spring	Veer	Ressort	Feder	Molla
-	4822 532 60027	Adapter for M-45 records	Adaptor voor 45- toerenplaten	Adaptateur 45 tours	Bobby f. M45- Platten	Adattatore 45 giri

LISTA DE COMPONENTES MECANICOS (TOCADISCOS) - MEKANISK STYCKLISTA (SKIVSPELARE) - LISTE OVER MEKANISKE DELE (PLADESPILER) - LISTE OVER MEKANISKE DELER - MEKAANISSET OSAT (SOITIN)

		(E)	(S)	(DK)	(N)	(SF)
1	4822 530 70121	Arandela de retén 1,5 mm	Låsring 1,5 mm	Klemring 1,5 mm	Låsering 1,5 mm	Lukkorengas 1,5 mm
2	4822 502 30091	Tornillo 4Nx1/2"	Skruv 4Nx1/2"	Skrue 4Nx1/2"	Skrue 4Nx1/2"	Ruuvi 4Nx1/2"
3	4822 530 80082	Arandela 3,2 mm	Bricka 3,2 mm	Skive 3,2 mm	Skive 3,2 mm	Aluslevy 3,2 mm
4	4822 532 10332	Arandela de cierre 3,2 mm	Bricka 3,2 mm	Skive 3,2 mm	Skive 3,2 mm	Aluslevy 3,2 mm
5	4822 502 30048	Tornillo 4Nx5/8"	Skruv 4Nx5/8"	Skrue 4Nx5/8"	Skrue 4Nx5/8"	Ruuvi 4Nx5/8"
6	4822 532 10333	Arandela de cierre 4,3 mm	Bricka 4,3 mm	Skive 4,3 mm	Skive 4,3 mm	Aluslevy 4,3 mm
7	4822 530 80079	Arandela de retén 2,2 mm	Låsring 2,2 mm	Klemring 2,2 mm	Låsering 2,2 mm	Lukkorengas 2,2 mm
8	4822 532 10334	Arandela de cierre 5,3 mm	Bricka 5,3 mm	Skive 5,3 mm	Skive 5,3 mm	Aluslevy 5,3 mm
9	4822 502 11114	Tornillo M2,6x6	Skruv M2,6x6	Skrue M2,6x6	Skrue M2,6x6	Ruuvi M2,6x6
51	4822 532 50827	Arandela de cierre 2,6 mm	Bricka 2,6 mm	Skive 2,6 mm	Skive 2,6 mm	Aluslevy 2,6 mm
52	4822 528 70224	Rueda intermedia	Mellan hjul	Mellemhjul	Overføringshjul	Välipyörä
53	4822 532 50296	Arandela de cierre 2,6 mm	Bricka 2,6 mm	Skive 2,6 mm	Skive 2,6 mm	Aluslevy 2,6 mm
54	4822 492 30867	Resorte	Fjäder	Fjeder	Fjær	Jousi
55	4822 402 40026	Conj. brida de rueda intermedia	Mellan hjulsvinkel kompl.	Mellemhjulsbøjle samlet	Fjær brakett for overføringshjul komplett	Välipyörän pidin yhd.
56	4822 535 90756	Eje	Axel	Aksel	Aksel	Akseli
57	4822 530 70141	Pieza de aseguramiento	Tätning	Segl	Bladfjäder	Merkki
58	4822 325 80115	Tul	Genomföring	Tylle	Gjennomføring	Hylsä
59	4822 492 50834	Resorte	Fjäder	Fjeder	Fjær	Jousi
60	4822 492 30868	Resorte	Fjäder	Fjeder	Fjær	Jousi
61	4822 402 60296	Brida	Vinkel	Bøjle	Brakett	Kappale
62	4822 402 60329	Brida para fijación motor	Motorvinkel	Bøjle til fastspænding af motor	Brakett for låsing av motor	Moottorin kiinnityslevy
63	4822 361 70264	Motor	Motor	Motor	Motor	Moottori
64	4822 466 50084	Alfombrilla para mesa giratoria	Gummimatta skivtallrik	Pladetallerken-matte	Matte til tallerken	Levylautasen matto
65	4822 525 10249	Mesa giratoria	Skivtallrik	Pladetallerken	Tallerken	Levylautanen
66	4822 492 40407	Resorte de desconectado	Stoppfjäder	Stopfjeder	Stoppfjær	Pyskätysjousi
67	4822 535 90757	Eje	Axel	Aksel	Aksel	Akseli
68	4822 532 10561	Arandela de cierre 4 mm	Bricka 4 mm	Skive 4 mm	Skive 4 mm	Aluslevy 4 mm
69	4822 492 40403	Resorte	Fjäder	Fjeder	Fjær	Jousi
70	4822 505 10262	Tuerca M4	Mutter M4	Møtrik M4	Mutter M4	Mutteri M4
71	4822 492 40406	Resorte	Fjäder	Fjeder	Fjær	Jousi
72	4822 402 40025	Palpador	Utlösarm	Impulsarm	Utløserarm	Vapautusvarsi
73	4822 535 90934	Barra	Stång	Stang	Stang	Tanko
74	4822 411 50225	Botón	Ratt	Knapp	Knapp	Nuppi
75	4822 290 50226	Resorte de contacto	Kontaktfjäder	Kontaktfjeder	Kontaktfjær	Kosketinjousi
76	4822 290 80225	Resorte de contacto	Kontaktfjäder	Kontaktfjeder	Kontaktfjær	Kosketinjousi
77	4822 402 30048	Brida	Vinkel	Bøjle	Brakett	Kappale
78	4822 492 30869	Resorte	Fjäder	Fjeder	Fjær	Jousi
79	4822 251 70122	Conjunto brazo fonocaptor	Tonarm kompl.	Pick-uparm, samlet	P. U. -arm komplett	Äänivarsi yhd.
80	4822 502 11046	Tornillo M2,6x3	Skruv M2,6x3	Skrue M2,6x3	Skrue M2,6x3	Ruuvi M2,6x3
81	4822 532 50834	Cojinete	Lager	Leje	Lager	Laakeri
82	4822 462 70701	Caperuza de protección	Kåpa	Kappe	Kappe	Kansi
83	4822 535 70363	Eje	Axel	Aksel	Aksel	Akseli
84	4822 492 50832	Resorte	Fjäder	Fjeder	Fjær	Jousi
85	4822 402 60297	Soporte para brazo fonocaptor	Tonarmsstöd	Pick-upstøtte	Tonarmsstød	Äänivarren tuki
86	4822 444 30162	Conj. placa de montaje	Monterplatta, kompl.	Montageplade, samlet	Monteringsplate, komplett	Asennuslevy yhd.
87	4822 532 50827	Arandela de cierre 2,6 mm	Bricka 2,6 mm	Skive 2,6 mm	Skive 2,6 mm	Aluslevy 2,6 mm
88	4822 402 60304	Brida	Vinkel	Bøjle	Brakett	Kappale
89	4822 402 30051	Brida	Vinkel	Bøjle	Brakett	Kappale
90	4822 466 40096	Filtro	Filtkudde	Filtpute	Filtpute	Huopatyyny
91	4822 492 61623 4822 532 60027	Resorte Adaptador para discos de 45 rev./min.	Fjäder Adapter för 45-v-skivor	Fjeder Adapter for "45-plader"	Fjær Adapter for "45-plater"	Jousi 45-kier. keskiö

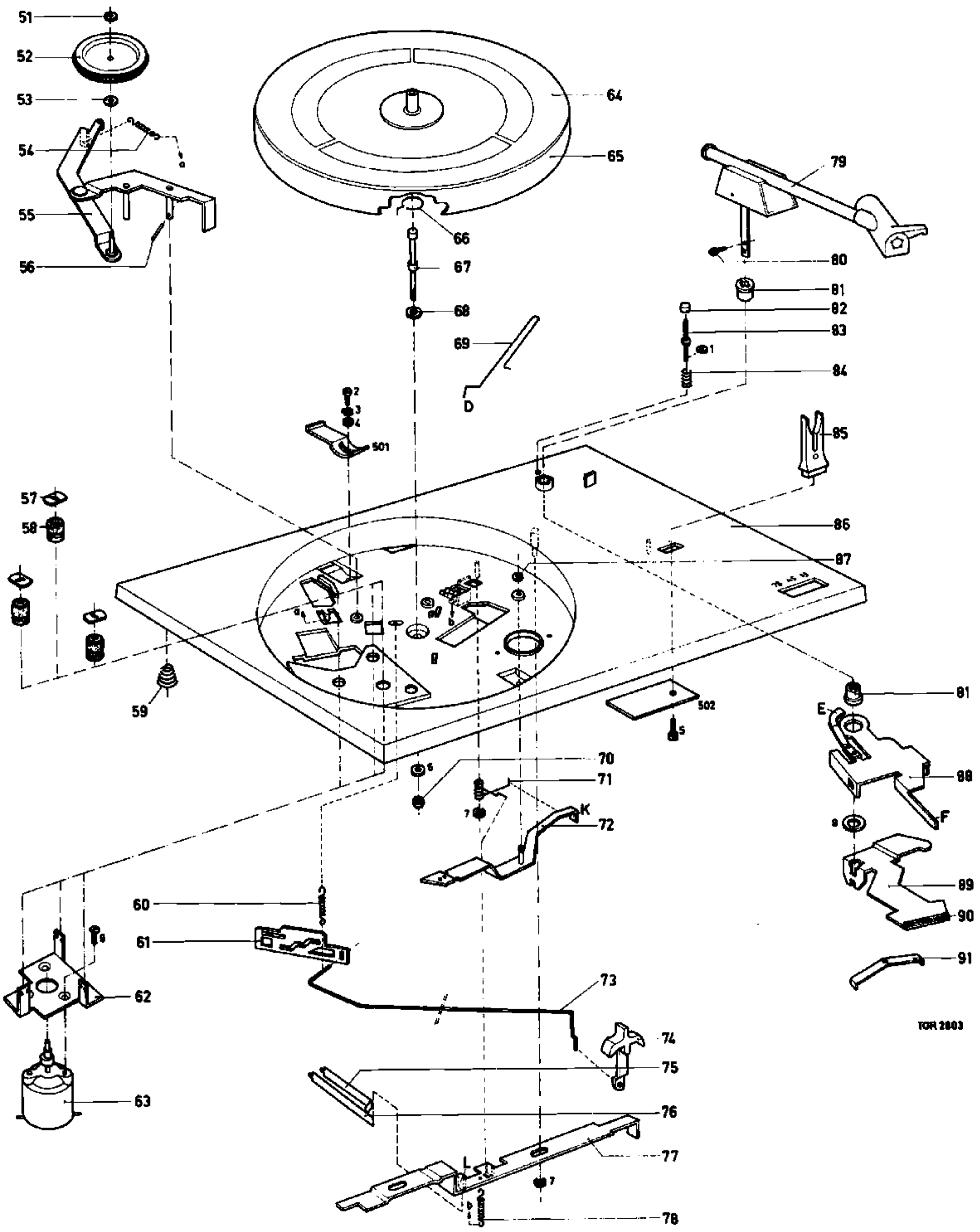

TOR 2803

Fig. 2

LIST OF ELECTRICAL PARTS - STUKLIJST ELEKTRISCHE ONDERDELEN - LISTE DES PIÈCES ÉLECTRIQUES -
 LISTE ELEKTRISCHER TEILE - ELENCO COMPONENTI ELETTRICI

		(GB)	(NL)	(F)	(D)	(I)
R520	4822 101 20254	Potentiometer 100 Ω	Potentiometer 100 Ω	Potentiomètre 100 Ω	Potentiometer 100 Ω	Potenziometro 100 Ω
S411	4822 157 50568	Coil 5 Ω	Spoel 5 Ω	Bobine 5 Ω	Spule 5 Ω	Bobina 5 Ω
S412	4822 157 50635	Coil 5.4 Ω	Spoel 5,4 Ω	Bobine 5,4 Ω	Spule 5,4 Ω	Bobina 5,4 Ω
TS412	4822 130 40303	Transistor BF194	Transistor BF194	Transistor BF194	Transistor BF194	Transistor BF194
TS413	4822 130 40314	Transistor AC187	Transistor AC187	Transistor AC187	Transistor AC187	Transistor AC187
TS414	4822 130 40614	Transistor BC158	Transistor BC158	Transistor BC158	Transistor BC158	Transistor BC158
TS415	4822 130 40456	Transistor AC188	Transistor AC188	Transistor AC188	Transistor AC188	Transistor AC188

LISTA DE COMPONENTES ELECTRICOS - ELEKTRISK STYCKLISTA - LISTE OVER ELEKTRISKE DELE - LISTE OVER ELEKTRISKE
 DELER - SÄHKÖISET OSAT

		(E)	(S)	(DK)	(N)	(SF)
R520	4822 101 20254	Potenciómetro 100 Ω	Potentiometer 100 Ω	Potentiometer 100 Ω	Potensjometer 100 Ω	Potentiometri 100 Ω
S411	4822 157 50568	Bobina 5 Ω	Spole 5 Ω	Spole 5 Ω	Spole 5 Ω	Kela 5 Ω
S412	4822 157 50635	Bobina 5,4 Ω	Spole 5,4 Ω	Spole 5,4 Ω	Spole 5,4 Ω	Kela 5,4 Ω
TS412	4822 130 40303	Transistor BF194	Transistor BF194	Transistor BF194	Transistor BF194	Transistori BF194
TS413	4822 130 40314	Transistor AC187	Transistor AC187	Transistor AC187	Transistor AC187	Transistori AC187
TS414	4822 130 40614	Transistor BC158	Transistor BC158	Transistor BC158	Transistor BC158	Transistori BC158
TS415	4822 130 40456	Transistor AC188	Transistor AC188	Transistor AC188	Transistor AC188	Transistori AC188

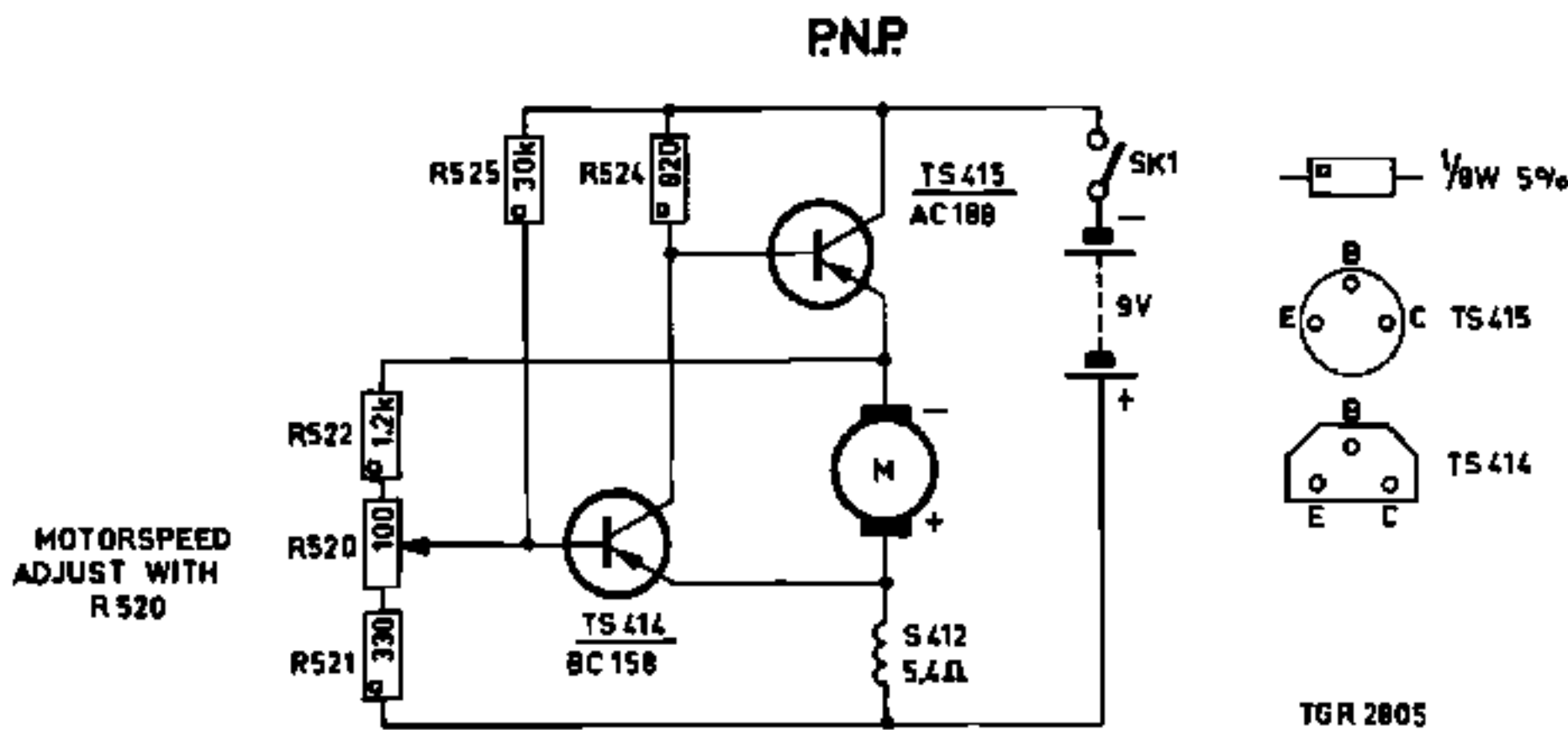

Fig. 3

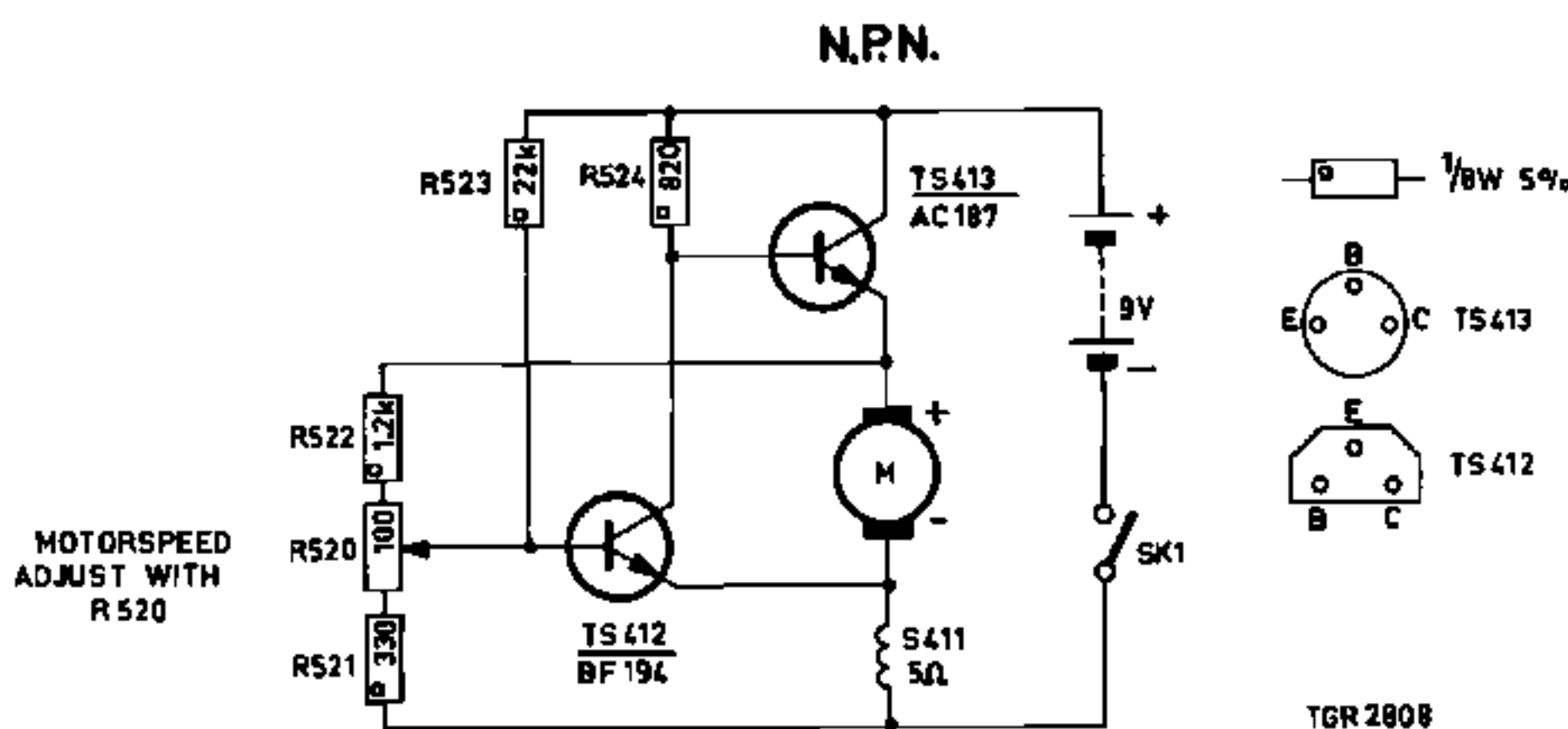

Fig. 4

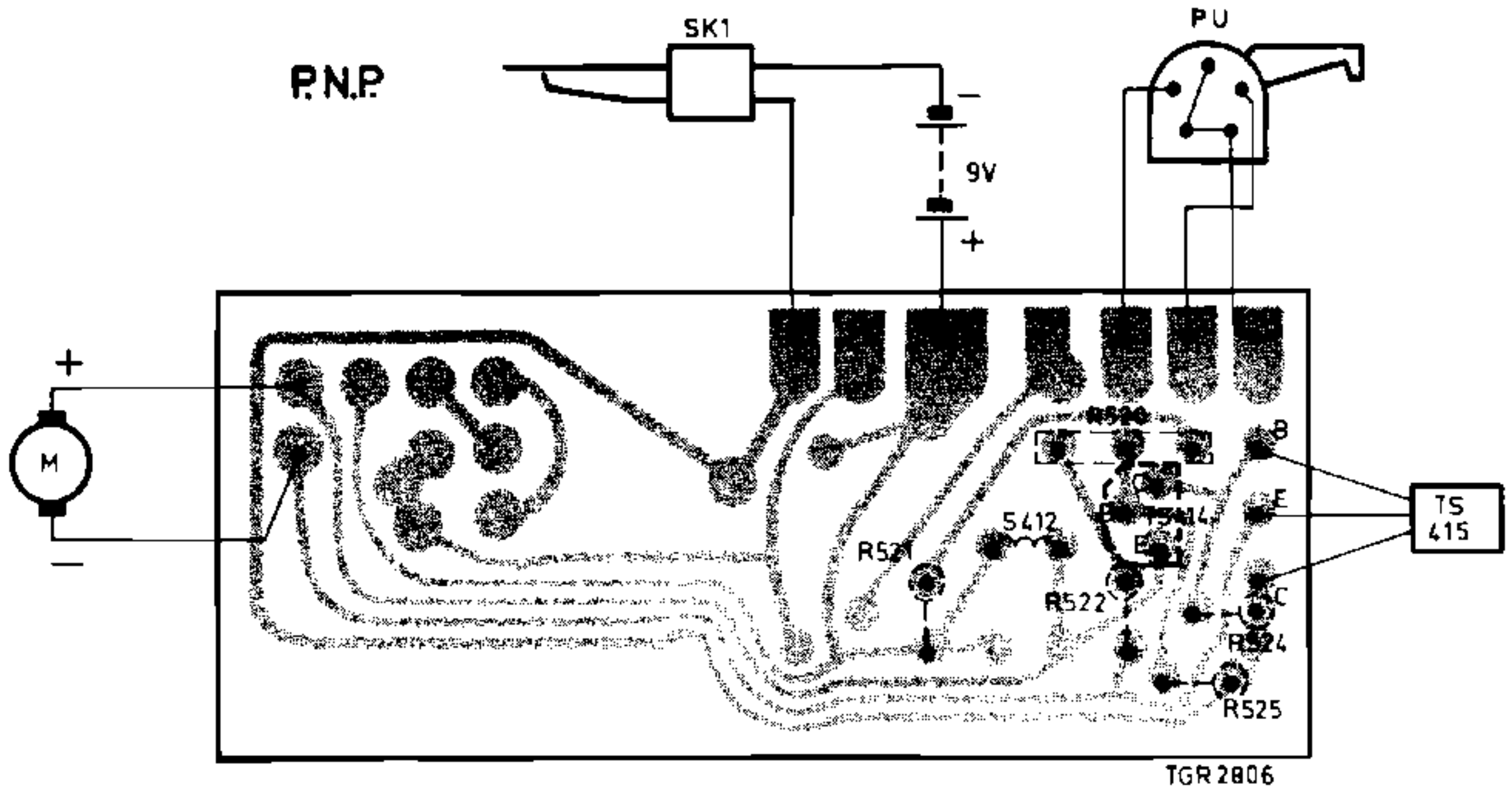

Fig. 5

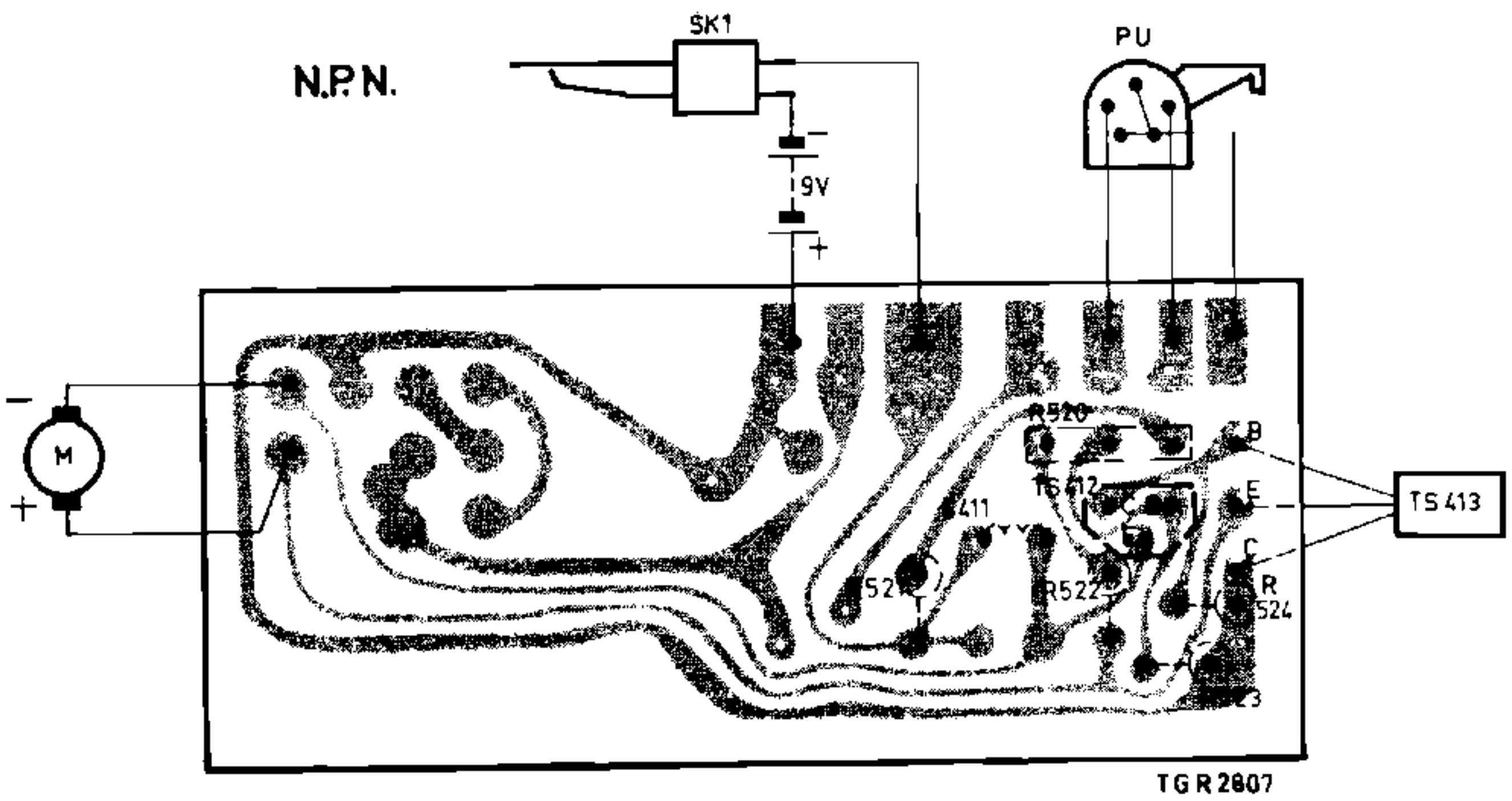

Fig. 6

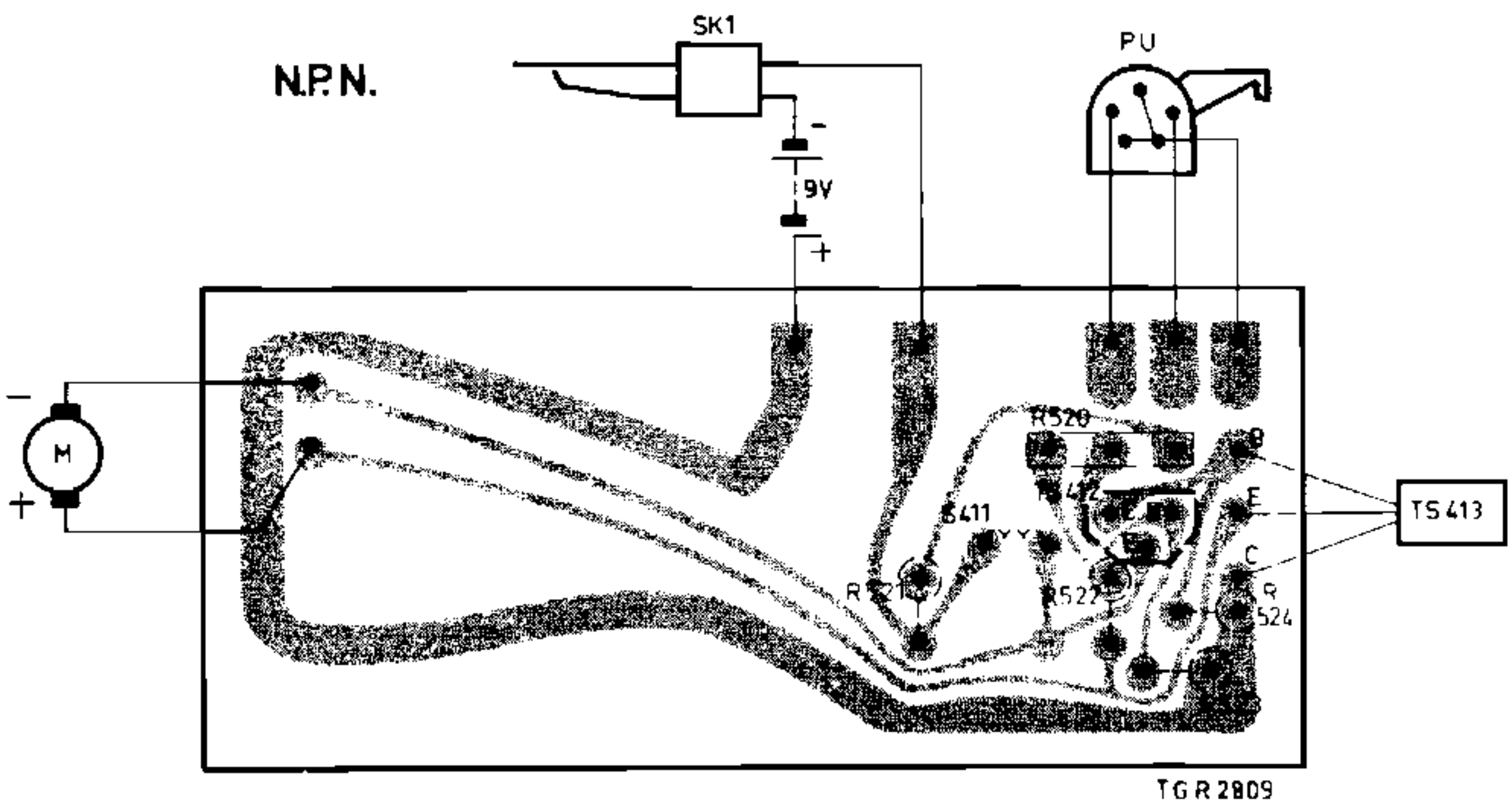

Fig. 7

2-2-1971

22GC003

Bc 1125

Information

GRAMOPHONES

Re: Rectifications List of Mechanical Parts (player)

Please rectify the list of parts as follows:

- Idler wheel, item 52; code number 4822 528 70224 should be 4822 528 70235.
- Retaining ring, item 57; code number 4822 530 70141 should be 4822 460 20078.
- Grommet, item 58; code number 4822 325 80115 should be 4822 325 80123.
- Idler wheel bracket assy item 55; code number 4822 402 40026 should be 4822 402 40028.

This assy (see Fig. 1) consists of:

- 1 x bracket, item 55
- 1 x shaft, item 56
- 1 x screw, item 11
- 1 x spring, item 98.

Shaft (item 56) screw (item 11) and spring (item 98) are also available as separate parts.

Code number of shaft, item 56: 4822 535 90835

Code number of screw, item 11: 4822 502 11084

Code number of spring, item 98: 4822 492 50916.

- Shaft, item 56; code number 4822 535 90756 should be 4822 535 90835.

Betref: Korrekties stuklijst mechanische onderdelen (speler)

Gelieve de stuklijst als volgt te corrigeren:

- Tussenwiel pos. 52, kodenummer 4822 528 70224 wordt kodenummer 4822 528 70235.
- Borging pos. 57, kodenummer 4822 530 70141 wordt, kodenummer 4822 460 20078.
- Tule pos. 58, kodenummer 4822 325 80115 wordt kodenummer 4822 325 80123.
- Sam. tussenwielbeugel pos. 55, kodenummer 4822 402 40026 wordt sam. tussenwielbeugel pos. 55 kodenummer 4822 402 40028 bestaande uit: (zie fig. 1)
 - 1 x beugel pos. 55
 - 1 x asje pos. 56
 - 1 x schroef pos. 11
 - 1 x veer pos. 98.

Asje pos. 56, schroef pos. 11, veer pos. 98 zijn tevens los leverbaar:

Kodenummer as pos. 56: 4822 535 90835

Kodenummer schroef pos. 11: 4822 502 11084

Kodenummer veer pos. 98: 4822 492 50916

- As pos. 56 kodenummer 4822 535 90756 wordt kodenummer 4822 535 90835.

Objet: Corrections apportées à la liste de la partie mécanique (tourne-disque).

Veillez y apporter les modifications suivantes:

- Roue intermédiaire rep. 52, no. de code 4822 528 70224 change de numéro, le 4822 528 70235.
- Anneau de retenue rep. 57, no. de code 4822 530 70141, change de numéro, le 4822 460 20078
- Manchon rep. 58, no. de code 4822 325 80115, change de numéro, le 4822 325 80123.
- Ensemble étrier de roue intermédiaire rep. 55, no. de code 4822 402 40026, change de numéro, le 4822 402 40028 et se compose de: (voir fig. 1)
 - 1 x l'étrier rep. 55
 - 1 x l'axe, rep. 56
 - 1 x vis, rep. 11
 - 1 x ressort, rep. 98,

L'axe 56, la vis 11 et le ressort 98 sont aussi disponibles séparément.

No. de code l'axe rep. 56: 4822 535 90835

No. de code vis rep. 11: 4822 502 11084

No. de code ressort rep. 98: 4822 492 50916

- Axe rep. 56, no de code 4822 535 90756 change de numéro le 4822 535 90835.

Betr.: Berichtigung der Liste der mechanischen Einzelteile (Plattenspieler).

Wir bitten Sie, die Einzelteilliste wie folgt zu korrigieren:

- Zwischenrad, Pos. 52; die Code-Nummer 4822 528 70224 soll sein: 4822 528 70235.
- Sicherungsring, Pos. 57; die Code-Nummer 4822 530 70141 soll sein: 4822 460 20078.
- Tülle, Pos. 58; die Code-Nummer 4822 325 80115 soll sein: 4822 325 80123.
- Kompletter Zwischenradbügel, Pos. 55; die Code-Nummer 4822 402 40026 soll sein: 4822 402 40028. Dieser komplette Zwischenradbügel (siehe Abb. 1) besteht aus:
 - 1 x Bügel, Pos. 55
 - 1 x Achse, Pos. 56
 - 1 x Schraube, Pos. 11
 - 1 x Feder, Pos. 98.

Achse Pos. 56, Schraube Pos. 11 und Feder Pos. 98 sind auch separat lieferbar.

Code-Nummer der Achse, Pos. 56: 4822 535 90835.

Code-Nummer der Schraube, Pos. 11: 4822 502 11084.

Code-Nummer der Feder, Pos. 98: 4822 492 50916.

- Achse, Pos. 56, die Code-Nummer 4822 535 90756 soll sein 4822 535 90835.

Concierne a: Corrección a la lista de componentes mecánicos (tocadiscos).

Sírvanse corregir lo siguiente en la lista de componentes:

- Rueda intermedia pos. 52, número de código 4822 528 70224 debe ser 4822 528 70235.
- Pieza de aseguramiento pos. 57, número de código 4822 530 70141 debe ser 4822 460 20078.
- Tul pos. 58, número de código 4822 325 80115 viene a ser 4822 325 80123.
- Conj. brida de rueda intermedia pos. 55 número de código 4822 402 40026 viene a ser, conj. brida de rueda intermedia pos. 55, número de código 4822 402 40028 compuesto por: (véase la fig. 1).
 - 1 x brida pos. 55
 - 1 x eje pos. 56
 - 1 x tornillo pos. 11
 - 1 x resorte pos. 98.

El eje pos. 56, el tornillo pos. 11 y el resorte pos. 98 son suministrables por separado.

Número de código eje pos. 56 : 4822 535 90835

Número de código tornillo pos. 11 : 4822 502 11084

Número de código resorte pos. 98 : 4822 492 50916

- Eje pos. 56 número de código 4822 535 90756 viene a ser 4822 535 90835.

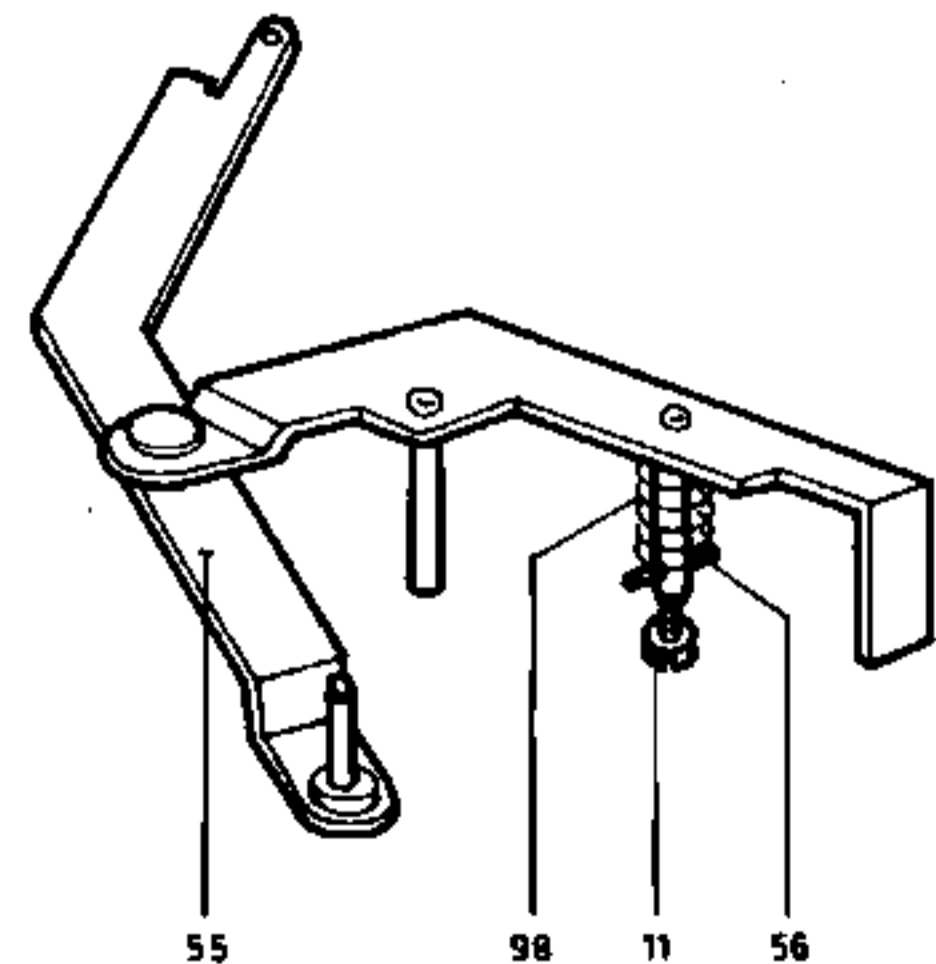

TGR 2854

Fig. 1



GRAMMOFOON

Betreft: Aanvulling lijst mechanische onderdelen

Gelieve aan deze lijst toe te voegen:

Zwarte plastic afsluitplug aan de achterkant van de p.u. arm,
bestelnummer 4822 444 60306.

Bij montage moet op de juiste stand van de plug gelet worden;
zie tekening.

