

ALLEEN VOOR
PHILIPS SERVICEHANDELAREN

COPYRIGHT

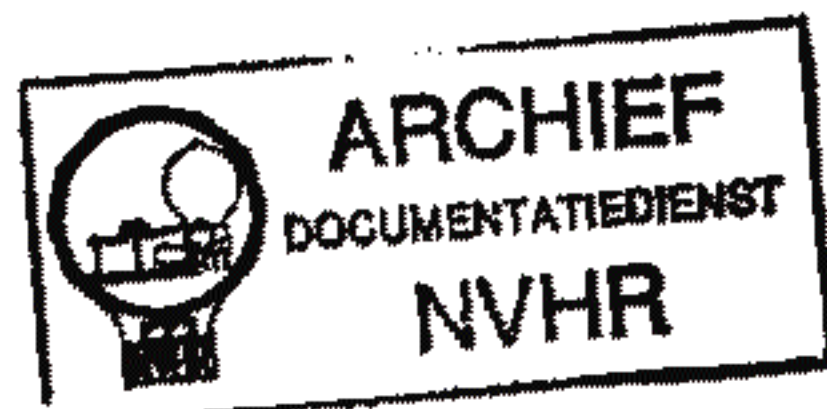

PHILIPS

SERVICE DOCUMENTATIE VOOR HET APPARAAT 156 A V

1948 VOOR VOEDING UIT WISSELSTROOMNETTEN EN 6 V. ACCU.

ALGEMEEN

GOLFGEBIEDEN

K.G.	16,7 - 50,5	m	(18 - 5,94	MHz)
M.G.	195,5 - 575	m	(1535 - 522	kHz)
L.G.	730 - 1950	m	(410 - 154	kHz)

BUIZEN

B1 = ECH3
B2 = ECP1
B3 = EBL1
B4 = UY1N

VERLICHTINGSLAMPJE

L1 = 8045D-00

TRILLER

7936

TRILLER UNIT

7884-01

BEDIENINGSKNOPPEN

Voorzijde van links naar rechts:

Toonregelaar
Volumeregelaar + netschakelaar
Afstemming
Golfgebiedschakelaar

AFMETINGEN

Lengte : 39 cm.
Diepte : 21,5 cm.
Hoogte : 26,5 cm.

LUIDSPREKER

Type 2375/9660

BANDBREEDTE

- a. M.F. bandbreedte (1:10) is ca 12 kHz, gemeten vanaf g1 van B1.
b. M.F. bandbreedte (1:10) gemeten vanaf de antennebus is bij 100 kHz ca 12 kHz en bij 250 kHz ca 10,5 kHz.

In Nederland gedrukt.

MIDDENFREQUENTIE

468 kHz.

VERBRUIK

34	Watt	bij	220 V	50 Hz
32	Watt	bij	200 V	50 Hz
29	Watt	bij	125 V	50 Hz
27,5	Watt	bij	110 V	50 Hz

VOEDINGSGEDeelTE

Het toestel is geschikt voor aansluiting op wisselspanningnetten van 110, 125, 200 en 220 V en op een 6 Volts accu. Volgorde van schakelen is 220, 200, 125, 110 V wisselspanning en 6 Volt gelijkspanning; tussen de standen 110 V en 6 V accu maakt de voedingsschakelaar een slag van 60°. Deze voedingsschakelaar bevindt zich aan de achterzijde van het apparaat.

In het principe schema fig. 7 is de voedingsschakelaar getekend in de stand 220 V wisselspanning.

Een vereenvoudigd voedingsschema is in fig. 1 weergegeven.

De figuren 4 en 5 geven het principe en bedringschema van de triller-unit en fig. 6 het principe schema van de triller.

BELANGRIJK

Bij werkzaamheden aan het apparaat moet het gevoed worden via een scheidingstransformator. Deze scheidingstransformator mag secundair niet geaard zijn, terwijl slechts één apparaat op de transformator mag worden aangesloten. Het chassis kan men dan aarden. Het codenummer van een transformator geschikt voor dit doel is in de lijst van onderdelen gegeven.

Indien het apparaat aangesloten wordt op een 6 V accu (trillervoeding), dan moeten in de toevoerleidingen van de accu 2 zekeringen van 2 Ampère opgenomen worden. Dit is nodig om bij een eventuele sluiting in het apparaat doorbranden van de contactveertjes van de netschakelaar te voorkomen.

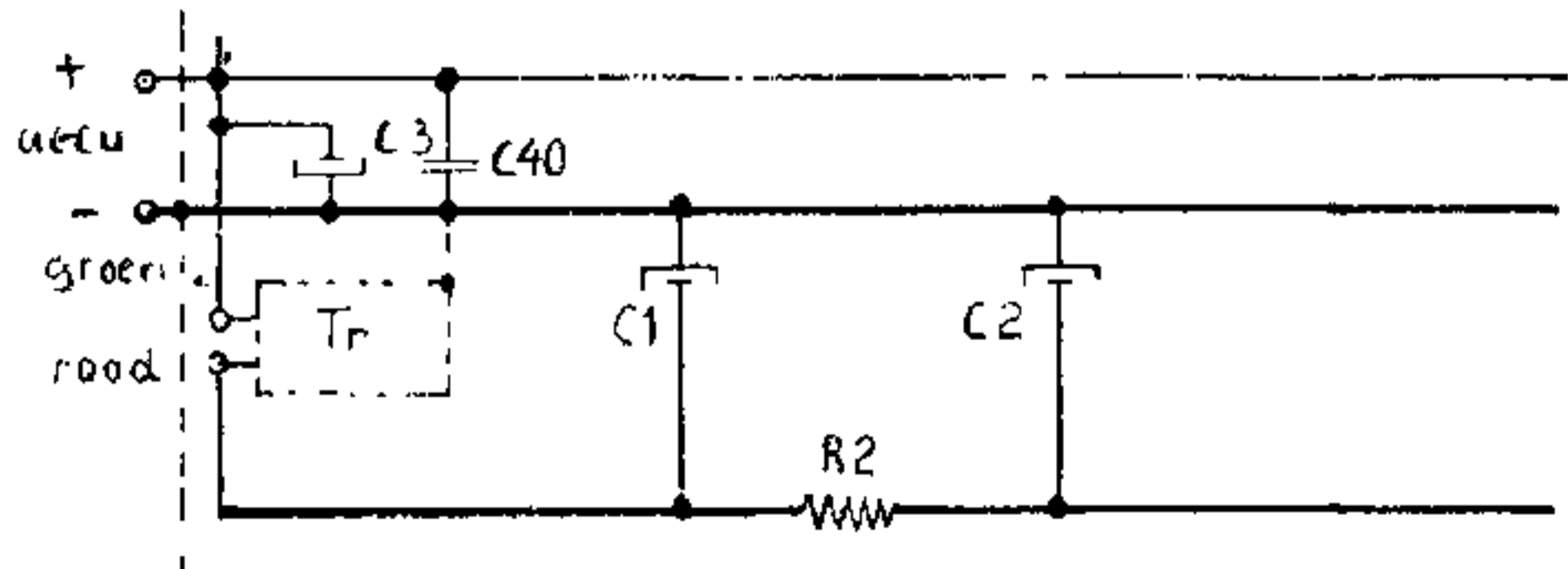
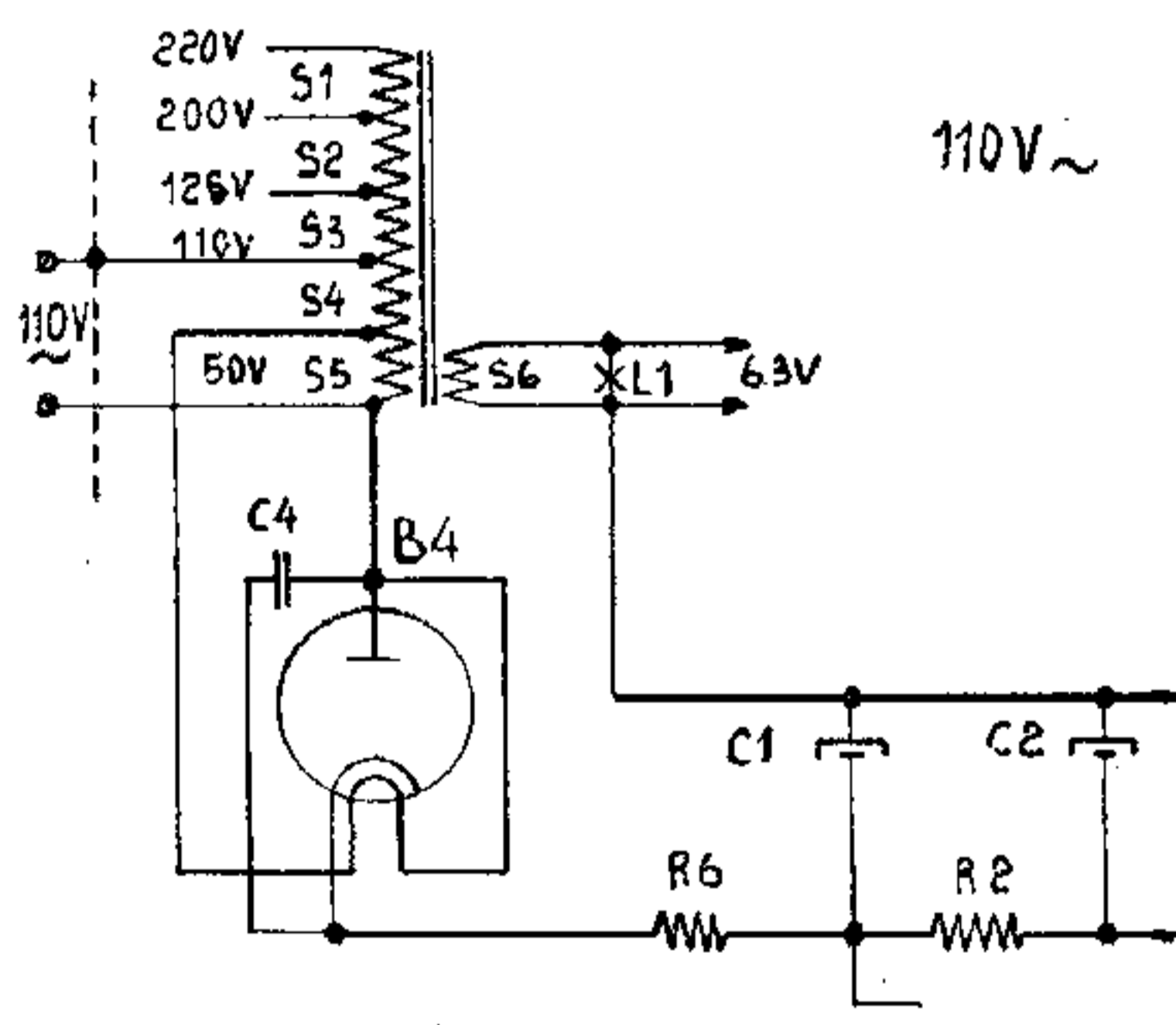
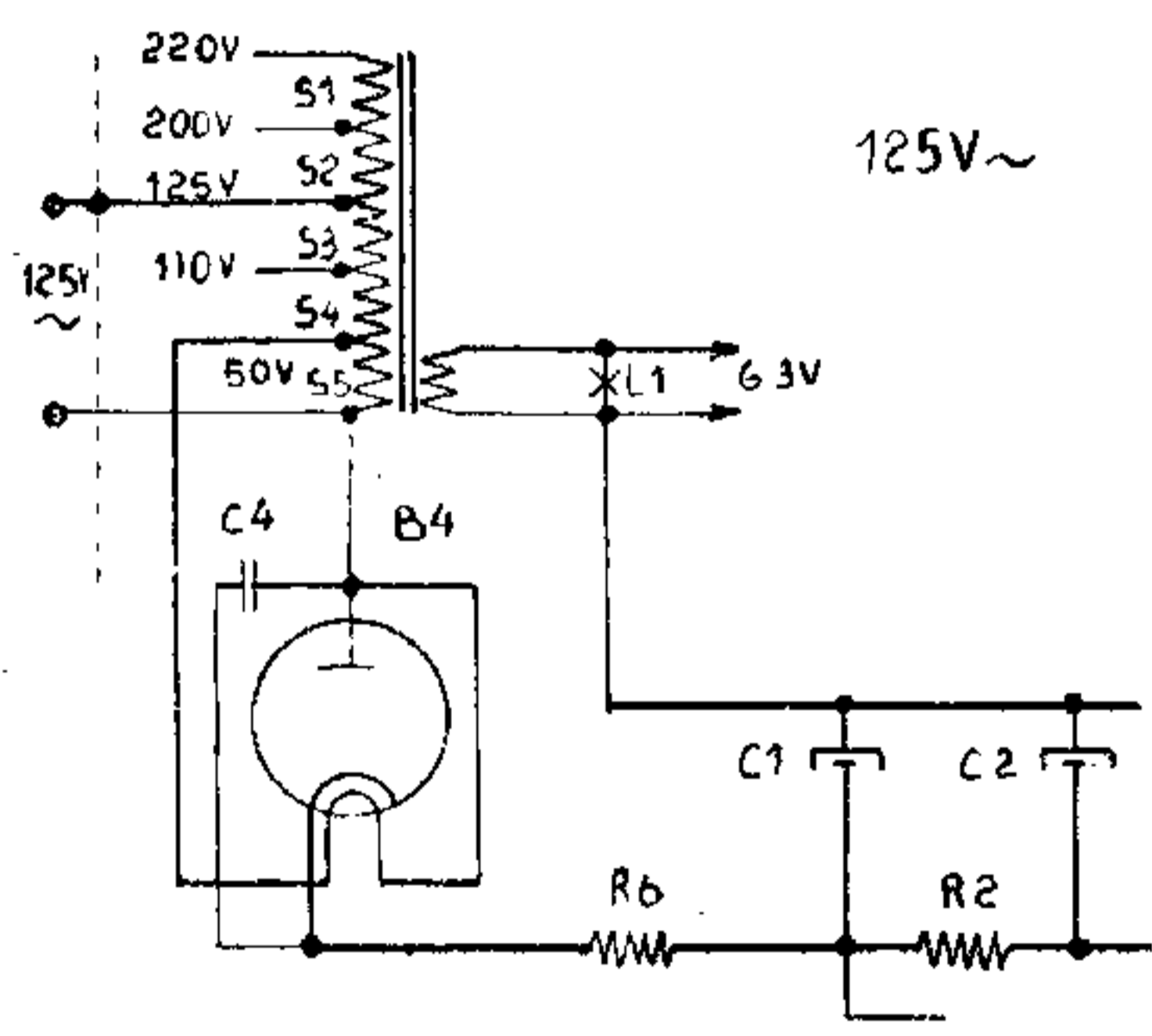
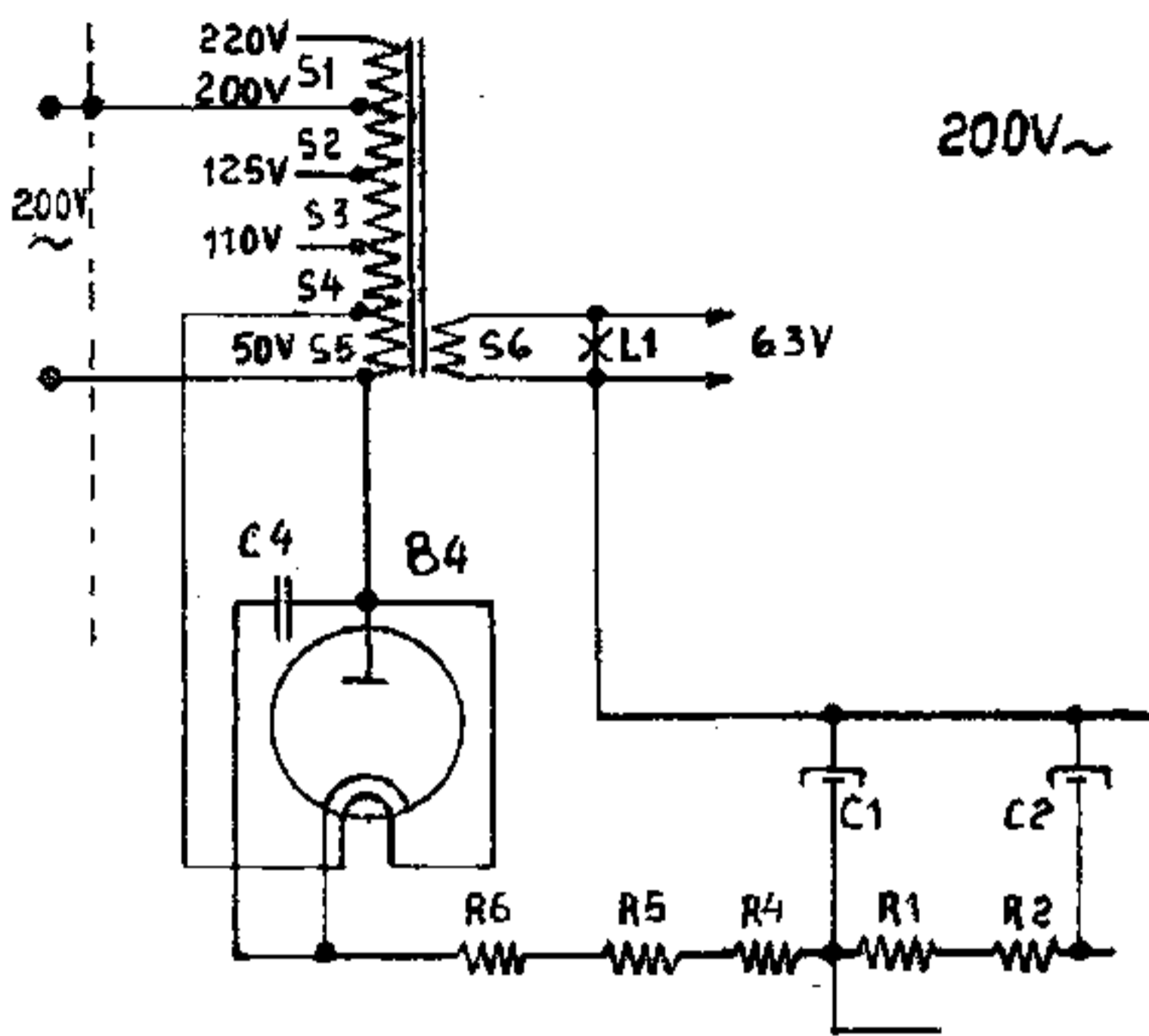
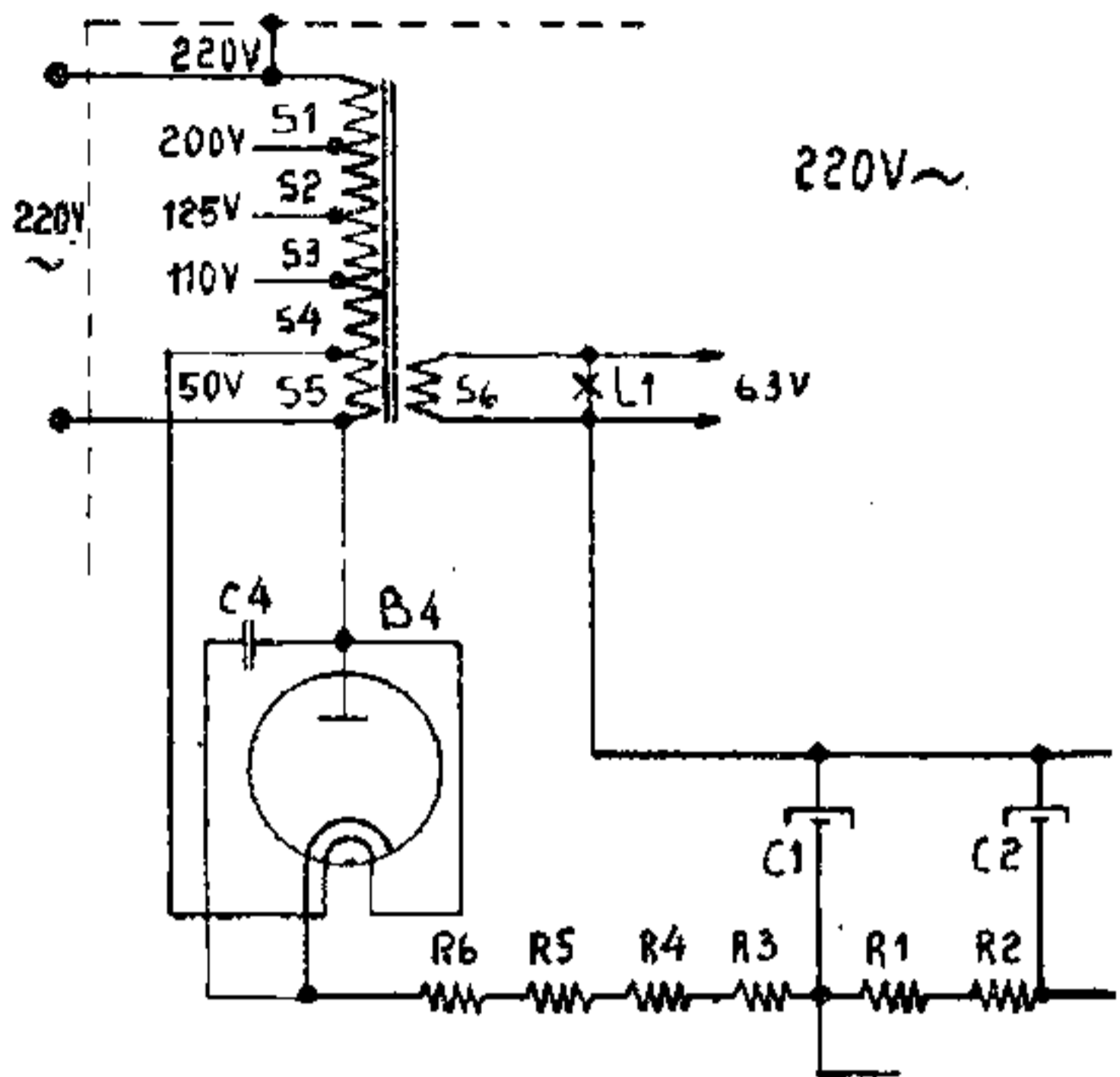

R10701

6V accu

Fig. 1

AFREGELLEN VAN DE ONTVANGER

ALGEMEEN

Voor het trimmen van het apparaat is het niet nodig het chassis uit te kasten. Na verwijderen van de bodemplaat zijn de trimmers bereikbaar. Op alle golfgebieden is de oscillator frequentie hoger dan de signaal frequentie. Wanneer de capacatieve antenne niet aangesloten is moet tussen antenne en aarde een condensator van 47 pF geschakeld worden.

A. MIDDENTREQUENT BANDFILTERS

1. Chassis aarden. Volumeregelaar op maximum. Golfgebiedschakelaar op stand middengolf. Variabele condensator op minimum capaciteit. Outputmeter op extra luidspreker bussen.
2. Een gemoduleerd signaal van 468 kHz via een condensator van 32000 pF aan g1 van B1 toevoeren.
3. Achtereenvolgens op maximum output trimmen: S24, S21 en S20
4. Trimmers aflakken.

B. H.F. EN OSCILLATORKRINGENI K.G.-GEBIED

1. Chassis aarden. Volumeregelaar op maximum. Golfgebiedschakelaar op K.G. Outputmeter op extra luidspreker bussen. Variabele condensator op minimum.
2. Gemoduleerd signaal van 17,8 MHz toevoeren aan antennebus van het apparaat via normale kunstantenne.
3. Met variabele condensator afstemming op zoeken (eerste maximum vanaf minimum capaciteit).
4. C10 trimmen op maximum output.
5. C10 aflakken.

II M.G. GEBIED

1. Chassis aarden. Volumeregelaar op maximum. Golfgebiedschakelaar op M.G. Outputmeter aansluiten op luidspreker bussen.

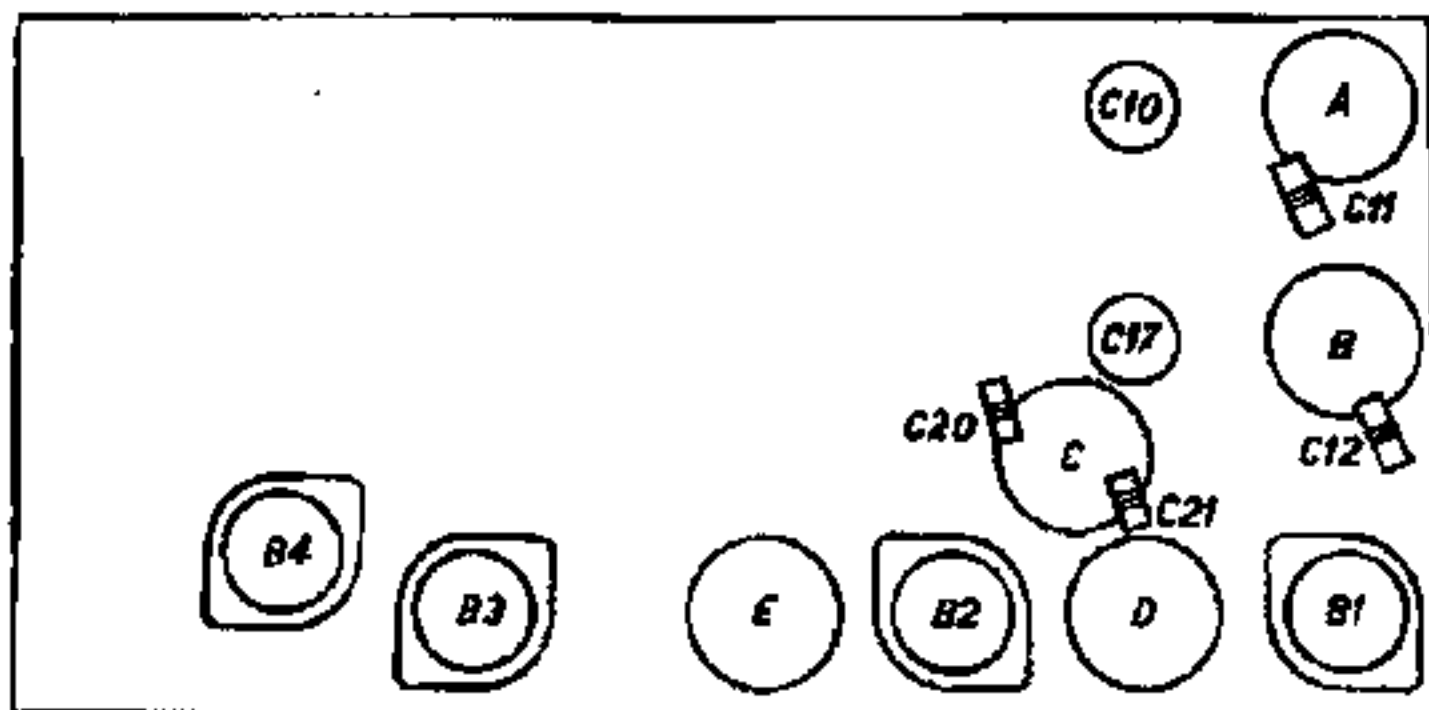

2. Variabele condensator op maximum draaien en wijzerstand noteren.
3. Variabele condensator terugdraaien, totdat de wijzer 109 mm lager staat dan in de maximum stand.
4. Gemoduleerd signaal van 1500 kHz via normale kunstantenne toevoeren aan de antennebus.
5. C17 en dan C11 trimmen op maximum output.
6. Hulpontvanger of detectorversterker (GM2404) aansluiten op de anode van B1 onder tussenschakeling van een condensator van 25 pF.
7. Outputmeter aansluiten aan hulpontvanger.
8. C6 kortsluiten.
9. Gemoduleerd signaal van 550 kHz via normale kunstantenne toevoeren aan de antennebus van het te trimmen apparaat.
10. Beide apparaten afstemmen op maximum output. De variabele condensator niet meer verdraaien.
11. Hulpontvanger verwijderen. Outputmeter aansluiten op extra luidspreker bussen van het te trimmen apparaat. Kortsluiting C6 wegnemen.
12. C20 trimmen op maximum output.
13. 2 t/m 5 herhalen en trimmers aflakken.

III L.G.-GEBIED

1. Chassis aarden. Volumeregelaar op maximum. Golfgebiedschakelaar op L.G. Outputmeter aansluiten op luidspreker bussen.
2. Gemoduleerd signaal van 400 kHz via normale kunstantenne toevoeren aan de antennebus.
3. Ontvanger afstemmen op dit signaal (ongeveer bij 750 m).
4. C12 trimmen op maximum output.
5. Zie pos. 8 t/m 12 van M.G., echter gemoduleerd signaal van 160 kHz toevoeren en C21 afregelen.
6. 2 t/m 4 herhalen en trimmers aflakken.

Voeding 220 V		Inet = 150 mA		
		Va	Vg2(+4)	Vk
B1	Heptode	130	60	1,4
	Triode	60		
B2	Penthode	130	55	1,2
	Triode	15		
B3		180	130	3,3

REPARATIE EN UITWISSELEN VAN ONDERDELEN

Voor veel reparaties zal het niet noodzakelijk zijn het chassis uit te kasten, daar de meeste onderdelen na verwijdering van de bodemplaat toegankelijk zijn.

UITKASTEN VAN HET CHASSIS

1. Knoppen afnemen
2. 12 houtschroeven van bodemplaat losnemen
3. Verbindingen aan luidspreker lossolderen en verbinding aan capacatieve plaatantenne boven in de kast losnemen.
4. 2 houtschroeven van schaalbevestiging losnemen
5. 4 bodemschroeven verwijderen, waarna het chas-

sis uit de kast getrokken kan worden.

UITWISSELEN VAN DE TRILLER

Voor het uitwisselen van de triller moet de gehele trillerunit uit het apparaat genomen worden. 2 Verbindingen aan de achterzijde van het chassis losnemen. 2 Schroeven, waarmee de unit op het chassis bevestigd is, losnemen. De gehele unit kan men nu naar achteren trekken. Na verwijdering van de grote kap en afschermbussen kan men de triller uitwisselen.

VERNIEUWEN VAN HET AANDRIJFKOORD

Chassis uitkisten. Stationsnamenschaal verwijderen. Achterschaal, welke slechts in het raam geklemd is, wegnemen. De loop van het aandrijfkoord is in fig. 3 aangegeven. De lengte van het aandrijfkoord bedraagt 1080 mm. Bij deze maat is geen rekening gehouden met de bevestigingslussen, zodat het koord iets langer gehouden moet worden.

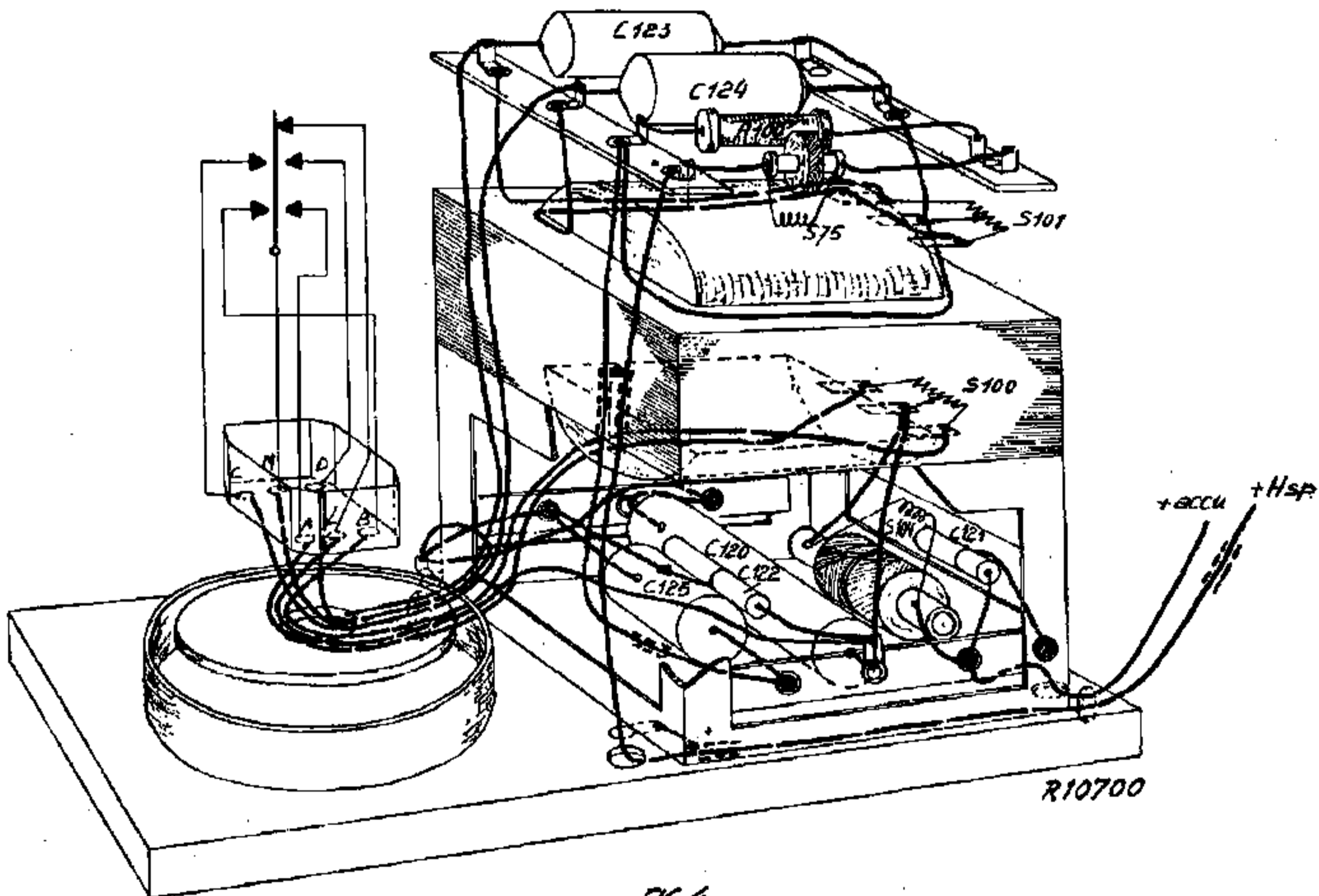
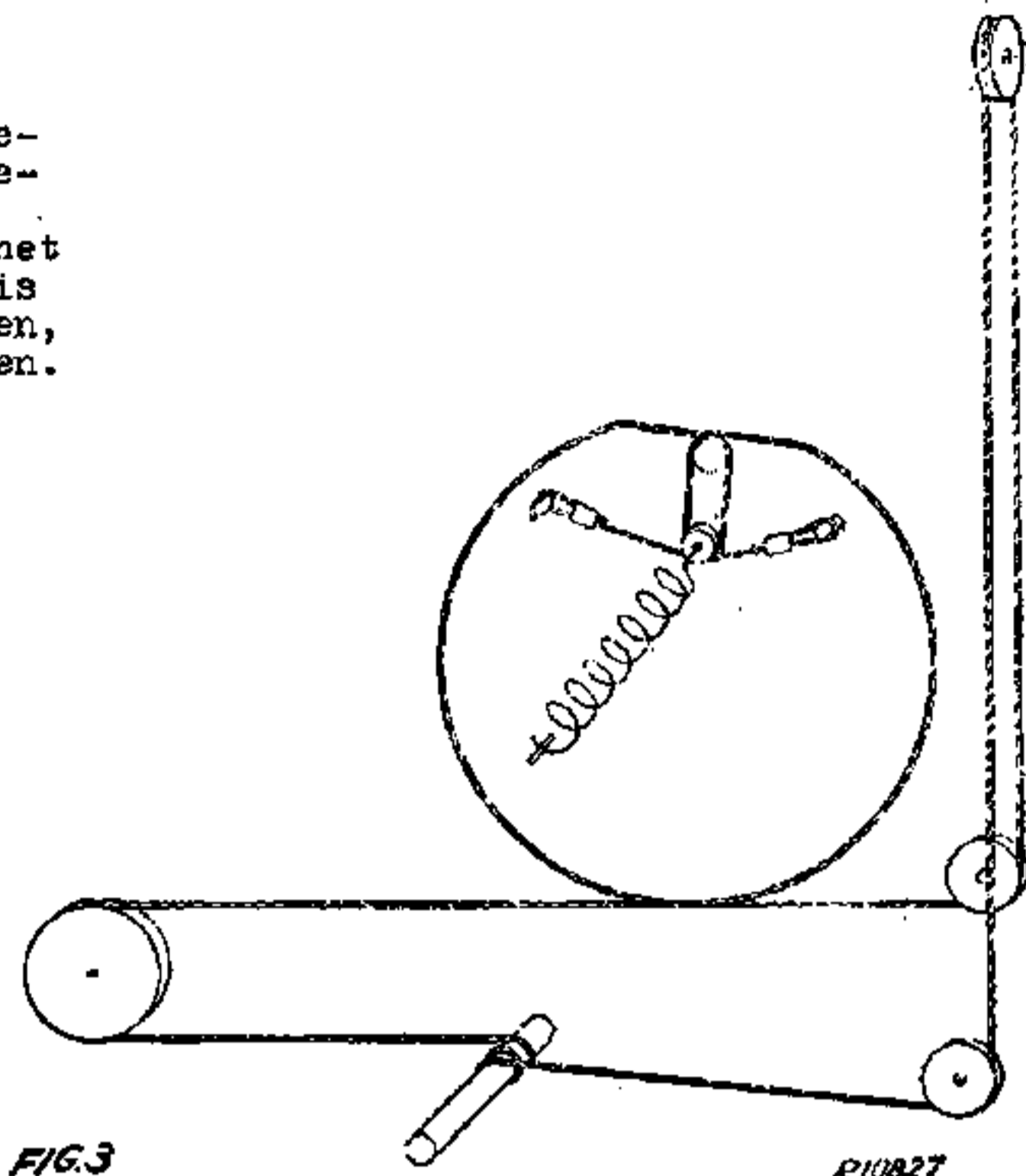
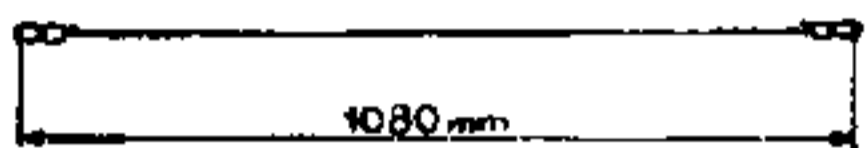

FIG. 4

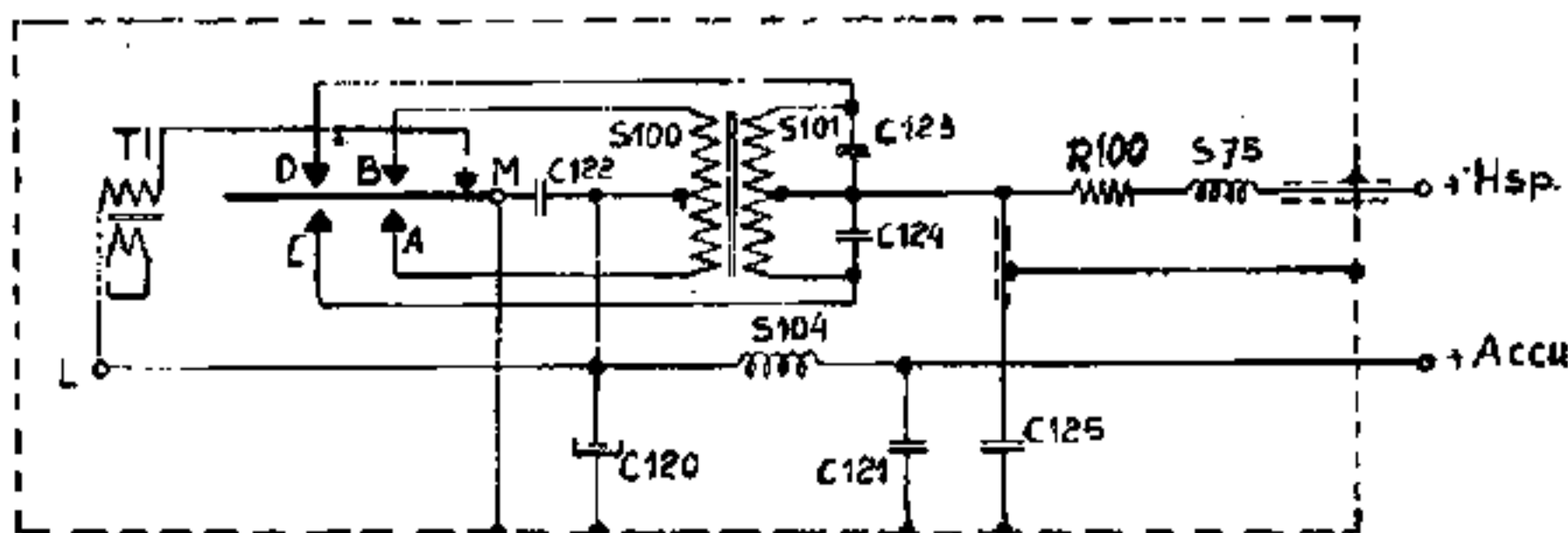
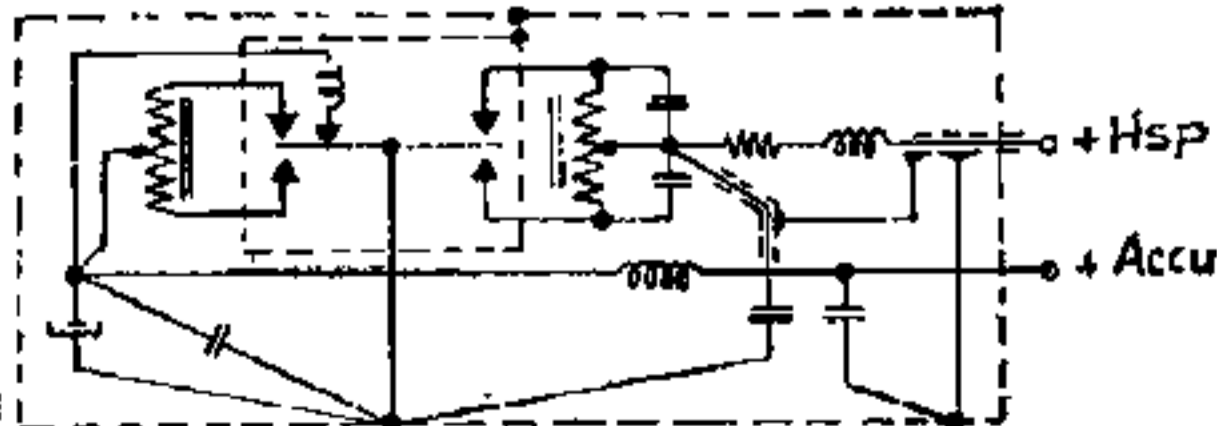

FIG. 5



R10699

FIG. 6

LIJST VAN ONDERDELEN EN GEREEDSCHAPPEN

Bij bestellen van onderdelen moet steeds vermeld worden:

1. Codenummer van het onderdeel
2. Omschrijving van het onderdeel
3. Type nummer van het toestel

Omschrijving	Codenummer
<u>KAST VAN DE ONTVANGER</u>	
Kast	A3 361 92.0
Snapslot van voor- en achterdeksel	A1 323 94.0
Knop 3x (kleur 111)	23 612 46.0
Knop 1x (kleur 111)	23 614 23.0
Achterwand van het toestel	A1 718 74.0
Veer	A1 980 78.0
Accuklem	08 925 14.0
Rubberadersnoer	33 981 58.0
Tweeaderig rubbermantelsnoer	33 983 24.0
<u>TRILLERUNIT</u>	
Trillerhouder	A3 359 00.0
Bladveer	A1 986 20.0
Rubber tulle (6 stuks)	25 655 45.0
<u>CHASSIS</u>	
Stationsschaal	A3 218 51.0
Blokje rubber voor schaalbevestiging	A1 780 33.0
Wijzer	A1 468 06.0
Trekveer in aandrijftrommel	A1 975 47.0
Rolletje aan touw in de aandrijftrommel	A1 395 33.0
Grote "Philite" rol in chassis voor de aandrijving (kl. 111)	23 681 40.0
Stift voor bovengenoemde rol	07 485 90.0
Verende drukring op aandrijfas	07 043 05.0
Klemring op aandrijfas	A1 756 55.2
As voor aandrijving	A1 440 04.0
As voor toonregelaar	A1 440 05.0
As voor volumeregelaar	A1 440 06.0
Buishouder (3x)	25 161 92.1
Buishouder voor B4	49 231 22.3
Verlichtingslamphouder	A1 326 30.1
Rol v.d. aandrijving in het raam van de schaal.	23 693 08.3
Stift in de bovenste rol	A1 848 69.0
<u>VOEDINGSSCHAKELAAR</u>	
Schakelsegment No. 1	A3 199 61.0
Schakelsegment No. 2	49 547 26.0
Schakelsegment No. 3	49 547 27.0
Schakelsegment No. 4	49 547 28.0
Bladveer	28 751 45.1
Arretveer	28 751 89.0
Kogel	89 205 80.0
Netschakelaar	28 650 25.2
Knop (2x)	23 614 24.0
<u>GOLFLENGTESCHAKELAAR</u>	
Segment No. 1	49 547 22.0
Segment No. 2	49 547 23.0
<u>LUIDSPREKER Type 2375/9660</u>	
Papierring	28 445 40.0
Felaring	28 445 81.0
Conus met spoeltje	28 220 06.1
<u>GEREEDSCHAP</u>	
Scheidingstransformator	A9 862 15.0
Centreermal luidspreker	09 991 53.0

156 AV

CONDENSATOREN

SPOELEN

Nr.	Waarde	Codenummer
C1	32 uF	49 020 49.0
C2	100 uF	49 032 02.0
C3	100 uF	49 020 39.0
C4	22000 pF	48 756 20/22K
C5	11 - 400 pF	49 000 83.0
C6	11 - 400 pF	
C7	1000 pF	48 757 20/1K
C8	4700 pF	48 757 20/4K7
C9	33 pF	48 406 10/33E
C10	20 pF	49 005 05.2
C11	32 pF	28 212 06.2
C12	32 pF	28 212 06.2
C13	100 pF	48 408 20/100E
C14	47000 pF	48 751 20/47K
C15	47000 pF	48 750 20/47K
C16	470 pF	48 408 20/470E
C17	30 pF	28 212 36.3
C18	47 pF	48 406 99/47E
C19	270 pF	48 406 10/270E
C20	200 pF	28 212 08.2
C21	200 pF	28 212 08.2
C22	56 pF	48 406 99/56E
C23	103 pF	Zie spoelen
C24	98 pF	Zie spoelen
C25	47000 pF	48 750 20/47K
C26	100 uF	49 020 39.0
C27	47000 pF	48 751 20/47K
C28	100 pF	48 408 20/100E
C29	3900 pF	48 754 10/3K9
C30	106 pF	Zie spoelen
C31	3900 pF	48 751 10/3K9
C32	100 uF	49 020 39.0
C33	47000 pF	48 751 20/47K
C34	1000 pF	48 757 20/1K
C35	47000 pF	48 757 20/47K
C37	27 pF	48 406 10/27E
C38	4700 pF	48 757 20/4K7
C39	82 pF	48 406 10/82E
C40	47000 pF	48 750 20/47K
C41	470 pF	48 406 10/470E
C120	32 uF	49 020 43.0
C121	180 pF	48 406 20/180E
C122	820 pF	48 407 20/820E
C123	27000 pF	48 751 10/27K
C124	27000 pF	48 751 10/27K
C125	27000 pF	48 751 10/27K

Nr.	Weerstand	Codenummer
S1	10 Ohm	A3 141 13.0
S2	40 Ohm	
S3	4,5 Ohm	
S4	17 Ohm	
S5	17,5 Ohm	
S6	1 Ohm	
S7	2,2 Ohm	A1 037 92.0
S8	1 Ohm	
S9	40 Ohm	
S10	7,5 Ohm	
S11	178 Ohm	A1 038 72.0
S12	80 Ohm	
S13	1 Ohm	
S14	3 Ohm	
S15	1 Ohm	
S16	7 Ohm	A1 038 73.0
S17	3,5 Ohm	
S18	18 Ohm	
S19	5 Ohm	
S20	7,6 Ohm	A1 038 74.0
S21	7,2 Ohm	
C23		
C24		
S22	23 Ohm	A1 036 49.4
S23	3,5 Ohm	
S24	5,5 Ohm	
C30		
S25	1800 Ohm	A1 082 55.0
S26	1 Ohm	
S27	1800 Ohm	
S75	40 Ohm	A1 000 26.0
S100)		A3 161 07.0
S101)		
S104		A3 110 26.0

WEERSTANDEN

Nr.	Waarde	Codenummer
R1	3900 Ohm	48 467 10/3K9
R2	1200 Ohm	48 467 10/1K2
R3	95 Ohm	49 362 94.4
R4	240 Ohm	
R5	115 Ohm	
R6	20 Ohm	49 362 96.1
R7	15000 Ohm	48 425 10/15K
R8	18000 Ohm	48 426 10/18K
R9	1 MOhm	48 426 10/1M
R10	220 Ohm	48 426 10/220E
R11	100 Ohm	48 425 10/100E
R12	47000 Ohm	48 425 10/47K
R13	27000 Ohm	48 426 10/27K
R14	1,5 MOhm	48 426 10/1M5
R15	270 Ohm	48 426 10/270E

Nr.	Waarde	Codenummer
R16	68000 Ohm	48 426 10/68K
R17	1,5 MOhm	48 426 10/1M5
R18	0,1 MOhm	48 425 10/100K
R19	0,5 MOhm	49 500 11.0
R20	0,47 MOhm	48 426 10/470K
R21	0,82 MOhm	48 425 10/820K
R22	150 Ohm	48 426 10/150E
R23	82000 Ohm	48 426 10/82K
R24	50000 Ohm	49 470 49.0
R25	100 Ohm	48 425 10/100E
R27	47000 Ohm	48 426 10/47K
R28	1000 Ohm	48 425 10/1K
R29	1 MOhm	48 426 10/1M
R100	1000 Ohm	48 432 05/1K

5
 C
 K
 A B
 C D
 41 27 33 5 19 20 25 30 31 32 33 34 35
 22 33 15 12 7 14
 11 16
 27 8 3
 11 10 12 11
 21 20 19
 26 2
 31
 40 X
 1A 6.6
 18 22 12 2
 34
 24 25

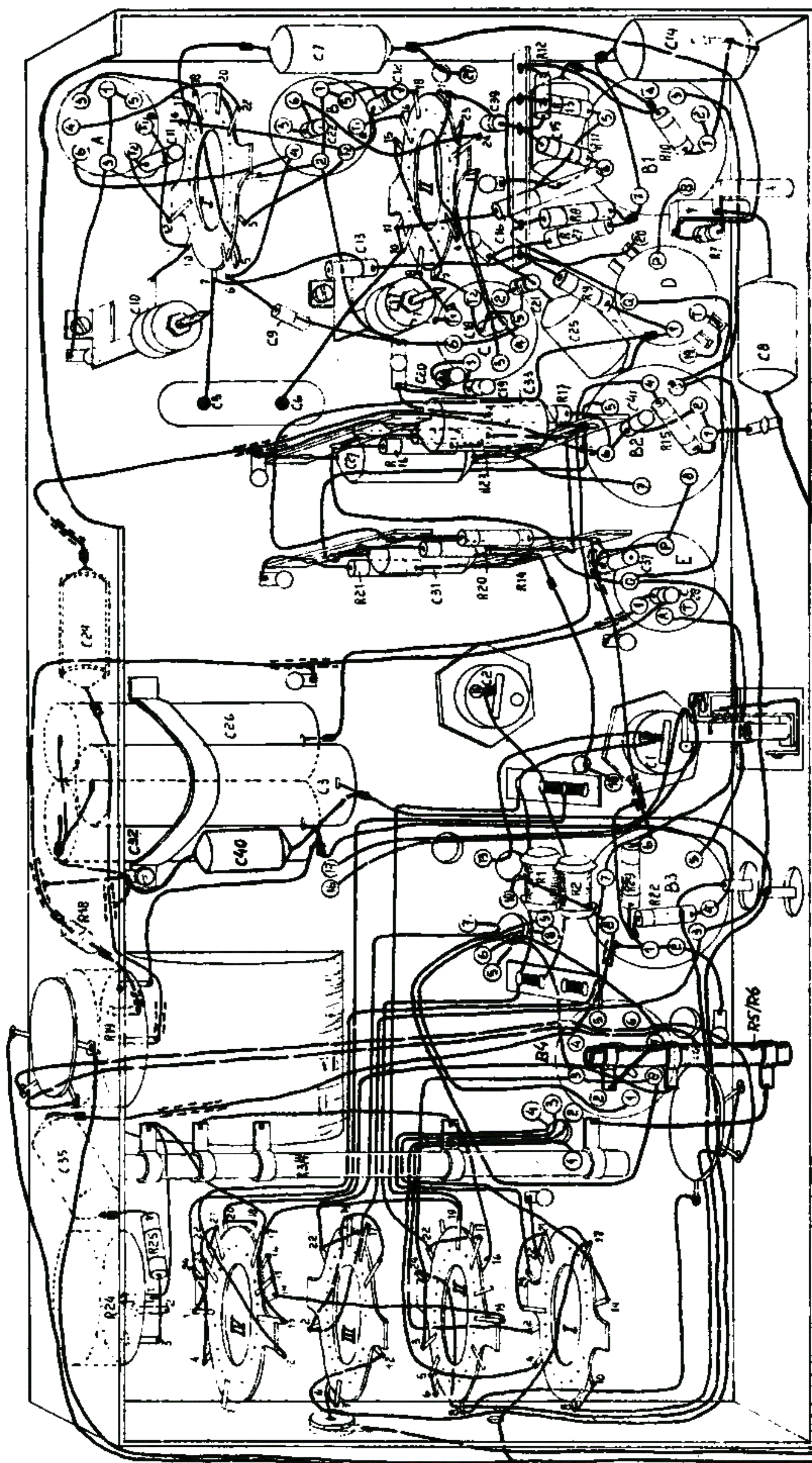

R10642

Fig. 8

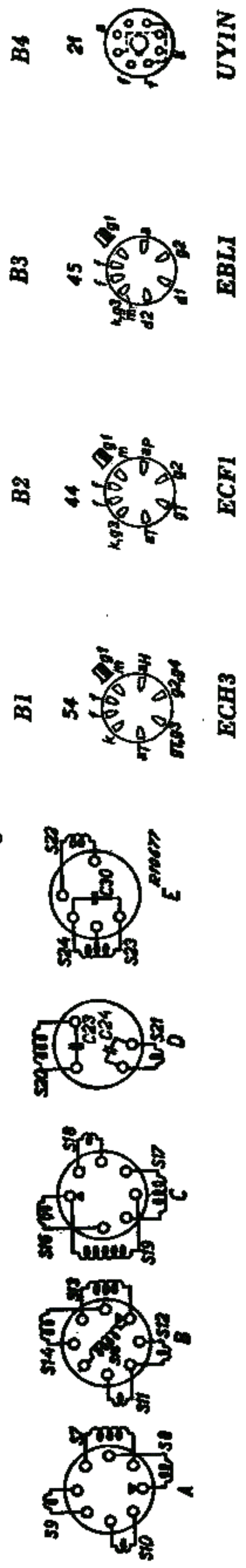

accu
net

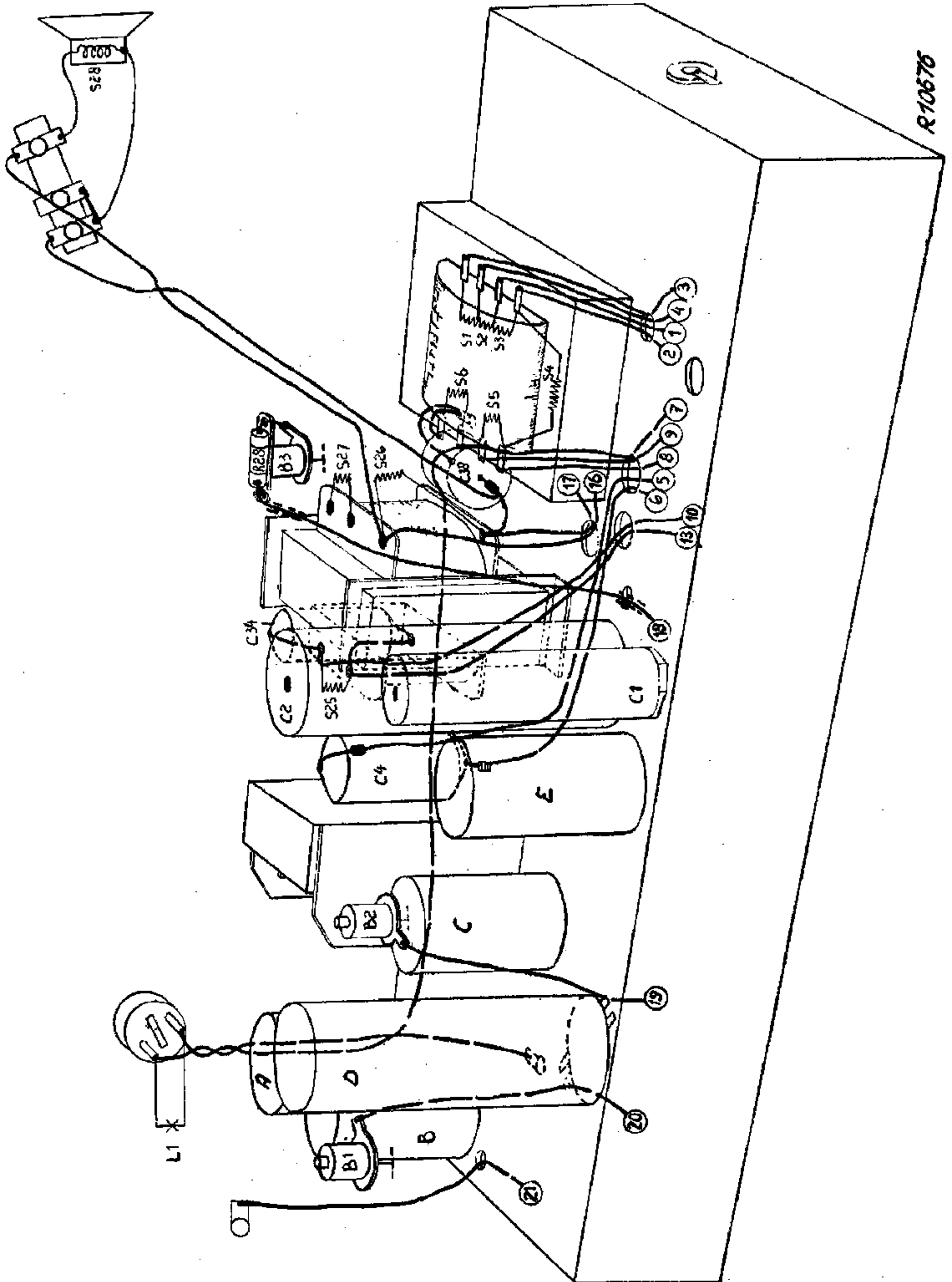

R10676

Fig. 9

INBOUWEN VAN HET VISSERIJ-BEREIK IN HET TOESTEL 156 AV

Aangezien van verschillende zijden werd verzocht om inlichtingen over de mogelijkheid om het toestel 156 AV geschikt te maken voor de ontvangst van de visserij-band, laten wij hieronder in beknopte vorm de daartoe in het toestel aan te brengen veranderingen volgen.

1. Punt 6 van spoelbus A wordt rechtstreeks met het chassis verbonden (zie documentatie).

2. **Verwijderd worden:**

- a. de draad tussen punt 6 van spoelbus A en punt 4 van spoelbus B;
- b. de draad tussen punt 4 van spoelbus B en punt 6 op de schakelaarsectie 1;
- c. C 9 en C 12;
- d. de draad tussen punt T 2 van spoelbus B en punt 3 op de schakelaarsectie 1;
- e. de draad tussen de contacten 22 en 20 op de schakelaarsectie 1, echter **niet** de

draad tussen punt 4 van spoelbus en punt 20 van de schakelaarsectie 1;

f. C 21 en C 18;

g. de draad tussen punt T 2 van spoelbus C en punt 7 op schakelaarsectie 2;

h. de draad tussen punt 1 van schakelaarsectie 2 en punt 4 van spoelbus C.

3. Nu wordt de spoel 28 588 331 (d.i. de spoel S 3-S 4 uit het toestel 752 B) op de volgende wijze gemonteerd:

S 3, d.i. de spoel met 5,5 ohm weerstand, wordt verbonden met punt 22 op schakelaarsectie 1; S 4, d.i. de spoel met 1 ohm weerstand, wordt verbonden met punt 3 van schakelaarsectie 1; de onderzijden van beide spoelen worden doorverbonden en aan het chassis gelegd; bovendien wordt een draad-trimmer van 140 pF over S4 geschakeld.

4. Hierna wordt de spoel 23 589 060 (d.i. de spoel S 19-S 20 van het toestel 752 B) gemonteerd. Men dient hierbij wel op te letten, dat S 19 (0,1 ohm), welke oorspronkelijk rooster-spoel was, nu plaatspoel wordt en S 20 (1,5 ohm), die eerst plaatspoel was, wordt nu de roosterspoel.

De bovenzijde van S 19 wordt verbonden met punt 7 van schakelaarsectie 2 en de onderzijde wordt via een mica-condensator van 400 pF, waaraan een draadtrimmer van 200 pF parallel is geschakeld, verbonden met het chassis.

De bovenzijde van S 20 wordt verbonden met punt 1 van schakelaarsectie 2 en de onderzijde wordt met het chassis verbonden.

Parallel aan S 19 wordt nog een draadtrimmer geschakeld.

5. Trimmen.

Met het doel de grootste gevoeligheid te verkrijgen op de punten van de schaal, waar zich de stations bevinden waarnaar als regel wordt geluisterd, wordt een afwijkende trimmethode gebruikt.

Hier toe wordt eerst de afstem-condensator geheel ingedraaid, zodat de wijzer geheel bovenaan de schaal staat.

Vanuit dit punt wordt op 109 mm een merkteken op de schaal gezet en de afstem-condensator uitgedraaid, totdat de wijzer juist onder dit merkteken komt. Nu wordt een signaal van 3350 kHz van de meetzender aan de ingang van het toestel toegevoerd en de trimmers, welke parallel over S 19 en S 4 zijn geschakeld, worden afgeregeld op max. aanwijzing van de output-meter.

Nu wordt op 1805 kHz en met behulp van een hulpapparaat de padding-condensator, dit is de draadtrimmer, welke parallel staat over de met S 19 in serie staande mica condensator, afgeregeld.

Wij maken U er nog op attent, dat in het opstellingsschema van het toestel 156 AV de verbindingen in spoelbus C foutief zijn getekend. De verbinding van S 19 zit niet aan punt T 1 maar aan punt 6 van deze spoelbus verbonden.

HET TOESTEL 156 AV

In ons nummer van 1 Juni j.l. schreven wij over inbouwen van het visserijbereik in het toestel 156 AV. Daarin werd onder 3 als codenummer van de spoel S 3-S4 uit het toestel 752 B opgegeven: 28 588 331. Dit moet echter zijn: 28 588 31. Mocht U reeds spoelen onder het foutieve codenummer hebben besteld, dan kunt U gerust zijn, aangezien onze magazijnchef ons opmerkzaam maakte op deze fout en hij U dus de goede spoelen zal sturen.

Tevens maakten wij U er in de laatste alinea van dit artikel op attent, dat in het opstellingsschema van dit toestel de verbindingen in de spoelbus foutief waren getekend. Dit had betrekking op tekeningen, die aan enige van onze leden op hun aanvraag waren toegezonden. Inmiddels is de service-documentatie van dit toestel gereed gekomen en nu blijkt tot ons leedwezen ook hierin dezelfde fout voor te komen.

Op blz. 8 onderaan is namelijk het aansluit-

schema van spoelbus C getekend. Hierin is spoel S 19 verbonden met S 16.

De spoel is in werkelijkheid echter geschakeld zoals onderstaande figuur aangeeft. Wilt U dit even in Uw documentatie veranderen en ons excuseren voor de veroorzaakte overlast?

