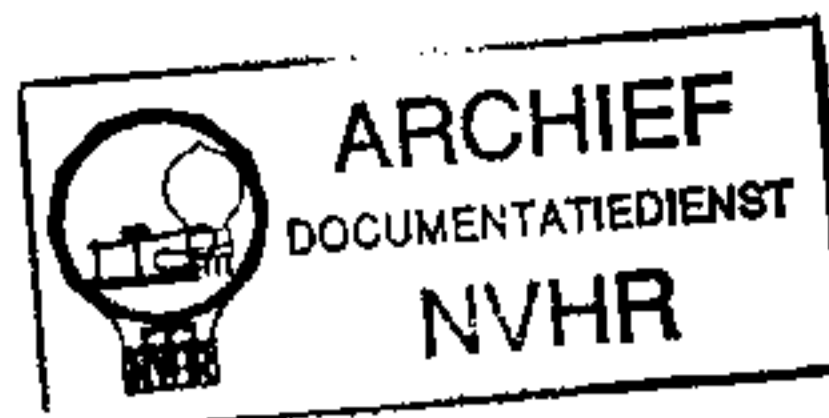

**STRENG VERTROUWELIJK**

COPYRIGHT 1939

**SERVICE DOCUMENTATIE****VOOR HET ONTVANGTOESTEL****94 A****GESCHIKT VOOR VOEDING UIT WISSELSTROOMNETTEN.****UITVOERING 94 A EN 94 A-20****GOLFBANDEN**

L.G.Band: 708 — 2000 m ( 424 — 150 kHz).  
 M.G.Band: 175 — 585 m (1714 — 513 kHz).  
 K.G.Band: 13,8 — 51 m ( 21,7 — 5,88 MHz).

**BEDIENINGSKNOPPEN**

Links: Volumeregelaar.  
 Rechts: Afstemknop (ingedrukt).  
 Midden (onder de drukknoppen): Toonregelaar.

**DRUKKNOPPEN (van links naar rechts).**

3 voor stations naar keuze op M.G. of L.G.  
 3 voor stations naar keuze op M.G.  
 1 voor instelling van L.G.-band.  
 1 voor instelling van M.G.-band.  
 1 voor instelling van K.G.-band.

**LUIDSPREKER:** type 9646.**GEWICHT:** 9,85 kgr.**AFMETINGEN:**

Breedte: 49 cm.  
 Hoogte: 35 cm.  
 Diepte: 25,5 cm.

**BANDBREEDTE:**

M.F.: Vanaf het eerste rooster van L 1 ligt de 1 : 10 bandbreedte bij 10,5 kHz.  
 M.G.-BAND: Vanaf de antennebus ligt de 1 : 10 bandbreedte bij ca. 10,5 kHz.  
 L.G.-BAND: Vanaf de antennebus ligt de 1 : 10 bandbreedte bij ca. 9,5 kHz.

**AFREGELLEN VAN DEN ONTVANGER.**

Voor het benodigde gereedschap zie pag. 0 1.  
 De plaats der trimmers is aangegeven in fig. 1. Voor het trimmen moet het apparaat uitgekast worden. (zie blz. 2).

**A. M.F.-KRINGEN TRIMMEN.**

1. Apparaat instellen op 180 m. Volumeregelaar naar maximum.
2. Outputindicator aansluiten aan de extra-luidsprekerbussen via trimtransformator.
3. Gemoduleerd signaal van 128 kHz toevoeren aan het 1e rooster (topuitvoering) van ECH 3.
4. Parallel aan C27 een condensator van 80  $\mu\text{F}$  schakelen (zie fig. 2).
5. C28 afregelen op maximale output.
6. Condensator van 80  $\mu\text{F}$  wegnemen van C27 en parallel schakelen aan S24 (zie fig. 2).
7. C27 trimmen op maximale output.
8. Condensator van S24 wegnemen en parallel aan C23 schakelen (zie fig. 2).
9. C24 trimmen op maximale output.
10. Condensator van C23 wegnemen en parallel aan C24 schakelen (zie fig. 2).
11. C23 trimmen op maximale output.
12. C23, C24, C27, C28 verzegelen.

**B. H.F.- EN OSCILLATORKRINGEN TRIMMEN.**

1. Outputindicator aansluiten aan de extra-luidsprekerbussen via trimtransformator. Volumeregelaar op maximum.
2. M.G.-bandknop indrukken. Wijzer met handafstemming naar 180 m draaien.

3. Trimmel aanbrengen (zie fig. 3) en handafstemming terugdraaien, tot de condensator stuit tegen de mal.
4. Gemoduleerd signaal van 1600 kHz toevoeren aan de antennebus.
5. Achtereenvolgens C18, C10, C6, C10, C18 nauwkeurig trimmen op maximale output.
6. C6, C10 en C18 verzegelen. Met handafstemming wijzer weer naar 180 m draaien en trimmel wegnemen.

**C. M.F.-SPERKRING (S29-C13) AFREGELLEN.**

1. Outputindicator aansluiten aan de extra-luidsprekerbussen via trimtransformator.
2. Gemoduleerd signaal van 128 kHz toevoeren aan antennebus.
3. C13 trimmen op minimale output.
4. C13 verzegelen.

**SCHAAL INSTELLEN.**

1. Gemoduleerd signaal van 566 kHz. (530 m.) toevoeren aan de antennebus via normale kunstantenne. Outputindicator aansluiten aan de extra-luidsprekerbussen.
2. Apparaat nauwkeurig afstemmen met de handafstemming.
3. Schroef 32 (fig. 5) verdraaien tot de wijzer op 530 m. staat. (zie opm.).
4. Gemoduleerd signaal van 1250 kHz. (240 m.) toevoeren aan de antennebus via normale kunstantenne.
5. Apparaat afstemmen.
6. Schroef 30 (fig. 5) verdraaien tot de wijzer op 240 m. staat. (zie opm. 2).

7. Het voorgaande herhalen tot de wijzer nauwkeurig aanwijst bij 530 en 240 m.  
 OPM. 1: Indien met schroef 32 de wijzer niet op 530 m. te brengen is, moet de S-bocht in stangetje 36 (fig. 5) worden verbogen.  
 OPM. 2: Indien met schroef 30 de wijzer niet op 240 m. te brengen is, moet de S-bocht in stangetje 33 (fig. 5) worden verbogen.

Indien na de schaalinstelling de schaal nog niet klopt op tusschenliggende punten, is het mogelijk dat de steunstrippen onder de variabele condensator niet goed zijn bevestigd. Deze moeten n.l. zoo bevestigd zijn, dat ze de variabele condensator niet in het minst verwringen. Hiertoe worden de schroeven die de 2 korte strippen bevestigen iets losgedraaid; de condensator wordt met de hand gesteund, zoodat het achter-einde door zijn eigengewicht niet doorzakt, waarna de 2 schroeven weer worden bevestigd.

#### UITKASTEN VAN HET APPARAAT.

1. Acht schroeven uit de bodem van de kast verwijderen.
2. Zes schroeven, waarmee de frontplaat aan de kast bevestigd is, verwijderen.

Het chassis kan nu samen met de frontplaat uit de kast verwijderd worden.

#### HET CHASSIS LOSNEMEN VAN DE FRONTPLAAT.

1. Knoppen voor volumeregeling en handafstemming verwijderen.
2. Luidspreker lossoldeeren.
3. Drie drukknoppen links instellen voor ontvangst op de middengolfband (zie gebruiksaanwijzing). Ook de overeenkomstige schroef van de drukknop voor de langegolfband uitdraaien.
4. Alle negen drukknoppen tegelijk indrukken.
5. Chassis losschroeven van de frontplaat (4 schroeven).
6. Nettransformator losschroeven van de frontplaat (2 schroeven).

OPM.: De ingedrukte drukknoppen kunnen weer omhoog gebracht worden door de tuimelaar 58 (fig. 5) iets te draaien.

OPM.: Alvorens de frontplaat weer aan het chassis te bevestigen, moet de potentiometer van de toonregelaar van het chassis worden losgemaakt.

#### SCHAAL UITWISSELEN.

1. Wijzer naar 800 m. draaien.
2. Achterwand verwijderen.
3. EBL 1 verwijderen.
4. Schroefje 60 (fig. 5) iets losdraaien. Stang 39 van messingblokje losmaken.
5. Schroeven A (2 stuks) (fig. 7) uitdraaien. De schaal kan nu worden verwijderd.

Voor het inzetten van de schaal de handelingen onder 1—5 in omgekeerde volgorde uitvoeren. Na afloop de schroef 60 aflakken.

#### UITWISSELEN VAN EEN DRUKKNOP.

Van de drukknoppen zijn er 5 van verschillende constructie. Voor servicedoelinden worden echter slechts 2 verschillende soorten geleverd, n.l. de knop voor de kortegolfband en die voor stations naar keuze (de meest rechtsche en de meest linksche).

Alle knoppen, behalve die voor de kortegolfband kunnen n.l. vervangen worden door die voor stations naar keuze. Bij de knoppen voor midden- en langegolfband (resp. 2e en 3e van rechts) moet dan echter de schroef voor stationskeuze worden verwijderd.

1. Apparaat uitkasten.
2. Frontplaat van het chassis losmaken (zie boven).
3. De golflengteschakelaarelementen zijn aan de voorkant aan een plaatje bevestigd, dat aan het chassis bevestigd is met 3 schroeven; deze drie schroeven verwijderen.
4. De onderste schroeven uit het montageplaatje van de variabele condensator (zie ook onder uitwisselen schuifcondensator) verwijderen en de zeskante kopschroef wat losdraaien.
5. Achter de 3e toets van rechts is de voorkant van het chassis met een schroefje verbonden aan de pertinax chassisplaat. Dit schroefje losnemen.
6. Moer aan de kruk op het einde van as 47 iets losdraaien.
7. De beugels aan weerskanten van de voorkant van het chassis, die de verbinding vormen tusschen frontplaat en chassis, verwijderen.

8. De voorkant van het chassis losschroeven van de zij-kanten (2 × 2 schroeven 45 in fig. 5). De voorkant met drukknoppen en wijzer kan nu worden verwijderd.
9. Twee moeren 50 en 55 iets losdraaien, dan de as 48 verwijderen.
10. Beugel 49 verwijderen.
11. Veertje 22 losnemen van de toetsen, 9 stuks.
12. Linker zijplaat verwijderen, 4 schroeven en 2 madeschroeven.
13. Twee madeschroeven rechts iets losdraaien.
14. De toetsen met de holle as 52 kunnen nu worden verwijderd.

#### MOGELIJKE FOUTEN IN HET DRUKKNOPSYSTEEM.

1. Bij ingedrukte kortegolfbandknop is het apparaat niet op K.G. ingesteld.  
**VERBETERING:** Kortegolfbandknop indrukken. Moer aan de kruk op het einde van as 47 iets losdraaien. Golfbandschakelaarelementen op K.G. instellen. Moer weer vastdraaien.
2. Bij ingedrukte middengolfbandknop is het apparaat niet op M.G. ingesteld.  
**VERBETERING:** Middengolfbandknop indrukken. Moertjes 44 iets losdraaien. Schroefjes en moertjes 44 in- of uitdraaien tot de juiste stand is verkregen.
3. Bij ingedrukte langegolfbandknop is het apparaat niet op L.G. ingesteld.  
**VERBETERING:** LG-bandknop indrukken en lipje 54 verstellen tot het apparaat goed is ingesteld.
4. Drukknop blijft niet ingedrukt.  
**OORZAAK:** Tuimelaar 58 loopt stroef of haakt ergens achter. Veertje onder de tuimelaar te slap. Beugel 53 iets te laag vastgeschroefd.
5. Drukknopnauwkeurigheid niet voldoende.  
**OORZAAK:** Toets is verlopen doordat de instelschroef 20 te licht loopt.  
**VERBETERING:** Beugeltje waardoor de instelschroef loopt met een tang zeer weinig indrukken.
6. Alle toetsen verlopen na het indrukken van één toets.  
**OORZAAK:** De schroef voor op de as van de schuifcondensator losgelopen.  
**VERBETERING:** Schroef weer vastzetten (borgmoer vastdraaien). Zie voor het instellen onder „Uitwisselen van de schuifcondensator”.
7. Afstemknop blijft steeds ingedrukt.  
**OORZAAK:** 1. De omgebogen lip aan het beugeltje 59, die door een uitsteeksel van tuimelaar 58 bediend wordt, is niet goed gebogen. 2. Het beugeltje 59 is te hoog bevestigd (beugel waaraan beugeltje 59 bevestigd is, iets laten zakken).
8. Handafstemknop blijft niet ingedrukt.  
**OORZAAK:** Het beugeltje 59 is niet goed bevestigd.  
**VERBETERING:** Klinkpen waarmee beugeltje 59 bevestigd is, steviger vastslaan.
9. Wijzer haakt.  
**OORZAAK:** het asje 40 (fig. 5) klemt in het messingblokje.  
**VERBETERING:** Het hoogste gedeelte van beugel 37 verbuigen tot het asje niet meer klemt. Dit verbuigen geschiedt met de sleutels die afgebeeld zijn in fig. 4.

#### UITWISSELEN VAN DE VARIABELE CONDENSATOR.

Indien de variabele condensator wordt uitgewisseld, is het noodig, na afloop van de reparatie de condensator in te stellen. De reparatie verloopt hierdoor als volgt:

1. Alvorens het apparaat uit te kasten, wordt de wijzer naar 187,5 m. gedraaid. Tusschen de beugels 34 en 37 wordt een stevige draad bevestigd aan beugel 42. Deze draad wordt zoo gebogen dat hij juist raakt tegen beugel 37. Deze draad mag dan niet meer worden verbogen.
2. Apparaat uitkasten en frontplaat verwijderen (zie boven).
3. Verbindingen naar de schuifcondensator lossoldeeren.
4. De schuifcondensator is aan de voorzijde bevestigd aan een metalen plaatje. Dit plaatje is aan de onderzijde bevestigd met twee schroeven, aan de bovenzijde met een kleiner schroefje (aan de pertinax-montageplaat) en een zeskante kopschroef (achter de buishouder van L1). De twee schroeven onder en het kleine schroefje boven worden verwijderd. De zeskante kopschroef boven wordt zoo ver mogelijk los-, maar niet geheel uitgedraaid.
5. De beugels, die de schuifcondensator aan de onderzijde steunen, worden verwijderd.  
 De schuifcondensator kan nu worden verwijderd.

6. De nieuwe schuifcondensator wordt voorzien van een schroef met moer voor op zijn as (fig. 5 pos 62), bevestigd aan de voorplaat van de oude condensator en op zijn plaats gebracht.  
Het bevestigen en instellen van de nieuwe condensator geschiedt nu als volgt:
7. De plaat, waaraan de voorkant van de schuifcondensator bevestigd is, wordt zoo aan het chassis bevestigd dat het kogeltje van schroef 62 juist midden achter de beugel 49 valt. Door de bedoelde plaat heen en weer te schuiven kan dit worden verkregen.  
Verder moet deze plaat zoo worden bevestigd, dat de afstand van de onderzijde van as 48 tot het punt waar het kogeltje raakt tegen beugel 49, zoo nauwkeurig mogelijk gelijk is aan 15,8 mm (afstand P in fig. 5); deze afstand moet gemeten worden terwijl de achterzijde van beugel 49 zuiver naar beneden wijst. De afstand is in te stellen door de plaats, waaraan de variabele condensator bevestigd is, op en neer te bewegen. Is de plaat aldus goed ingesteld, dan wordt deze plaat stevig aan het chassis vastgeschroefd.  
De beugels onder de condensator worden aangebracht als aangegeven onder „Schaal instellen”.
8. Trimmel aanbrengen (zie fig. 3). Wijzer naar 187,5 m draaien, d.w.z. zoó draaien dat de beugel 37 juist raakt tegen de draad van punt 1. De schroef 62 wordt nu zoo ingesteld dat het kogeltje voorop deze schroef juist raakt tegen beugel 49, waarna het borgmoertje van schroef 62 wordt vastgedraaid.
9. Trimmel op zijn plaats laten. Outputindicator aansluiten aan de extra luidsprekerklemmen. Gemoduleerd signaal van 1600 kHz. toevoeren aan de antennebus via kunst-antenne.
10. Trimmers C18, C10 en C6 instellen op maximale output en aflakken. Trimmel verwijderen.  
Wanneer nu aan de handafstemming gedraaid wordt, moet de outputindicator juist maximale uitslag geven als beugel 37 raakt tegen de draad van punt 1. Is dit niet het geval, dan moet schroef 62 nog iets worden bijgesteld. Hierna wordt schroef 62 afgelakt. Outputindicator en gemoduleerd signaal worden weggenomen.

#### INSTELLEN VAN DE LICHTSTREEP (verticaal en scherp).

Voor het verkrijgen van een heldere lichtstreep is het noodig, dat de wijzer goed schoongemaakt is. Indien noodig kan men de wijzer hiertoe bereiken door de schaal te verwijderen (zie onder „Schaal uitwisselen”).

Verder is het noodig, dat de schaal op de juiste plaats zit. Dit is het geval indien tusschen de schaal en de frontplaat geen spleet meer te zien is en de lijnen op de schaal evenwijdig loopen met de rand van de opening in de frontplaat. Indien de lichtstreep over de geheele lengte of gedeeltelijk niet scherp is, verdient het aanbeveling allereerst als volgt te handelen. Vaak wordt hierdoor reeds verbetering verkregen.

1. Schroefjes D (fig. 7) twee slagen losdraaien.
2. Chassis aan de achterzijde iets hoger of lager stellen, waardoor de scherpte van de lichtstreep kan worden ingesteld.

Is nu de wijzer nog niet juist ingesteld, dan kan men verder als volgt handelen:

1. Alle buizen uit het apparaat verwijderen. Apparaat aansluiten op het lichtnet (alleen op de houder van de gelijkrichterbus en de nettransformator staat dan nog spanning).
2. Wijzer naar ongeveer 550 m draaien. Is hier het boven-einde van de lichtstreep scherp, dan verder gaan met punt 4: Anders:
3. Schroef 43 (fig. 5) iets losdraaien. Beugel 42 aan deze zijde iets heen en weer schuiven tot de lichtstreep bovenaan scherp is. Dan schroef 43 weer vastdraaien.
4. Wijzer naar ongeveer 180 m draaien. Is de lichtstreep hier bovenaan scherp, dan verder gaan met punt 6, anders:
5. Schroef 57 iets losdraaien. Beugel 42 aan deze zijde iets heen en weer schuiven tot de lichtstreep bovenaan scherp is. Daarna schroef 57 weer vastdraaien.

OPMERKING: Indien bij een van de volgende handelingen blijkt, dat het boven-einde van de lichtstreep niet meer scherp is, wordt dit steeds gecorrigeerd op de methode aangegeven in de punten 3 en 5.

6. Wijzer op 180 m laten staan. Met een driehoekje con-

troleeren of de lichtstreep verticaal is. Is dit het geval en is bovendien de lichtstreep onderaan scherp, dan verder gaan met punt 8. Anders:

7. Beugel 37 verwringen tot de lichtstreep verticaal is en verbuigen tot de lichtstreep aan de onderzijde scherp is. Onder verwringen wordt verstaan tordeceren om de lengte-as; onder verbuigen, het einde, waaraan de wijzer bevestigd is hoger of lager brengen). Dit verbuigen en verwringen geschiedt met twee sleutels, zooals aangegeven is in fig. 4. Met de achterste sleutel (die zich het dichtst bij de wijzer bevindt) wordt beugel 37 verbogen of verwrongen, terwijl de andere sleutel ervoor zorgt, dat dit alleen geschiedt tusschen de beide sleutels. Het asje 38 mag dus niet van stand veranderen.
8. Wijzer naar ongeveer 550 m draaien. Is hier de lichtstreep niet verticaal of niet over de geheele lengte scherp, dan:
9. Wijzer op 550 m laten staan. De plaat E (fig. 7) wringen en buigen en wel als volgt:  
Is de lichtstreep niet verticaal, dan buigen. Wijkt het onder-einde van de streep naar buiten uit, dan de plaat zoo buigen, dat het einde, waarop het asje 38 zit, lager komt. Wijkt het onder-einde van de streep naar binnen, dan de plaat zoo buigen, dat het einde, waarop het asje 38 zit hoger komt.  
Is de lichtstreep aan de onderzijde niet scherp, en wel zoo, dat de scherpte beter wordt, als men het onder-einde van de wijzer dicht tegen de schaal duwt, dan moet de plaat E zoo gewrongen worden, dat de achterkant (de kant, die het dichtst bij de wijzer is) iets hoger komt (en omgekeerd).
10. Wijzer naar ongeveer 180 m draaien en punt 7, 8 en 9 herhalen tot de lichtstreep over het geheele gebied verticaal en scherp is.

#### SCHROEVEN IN DE FRONTPLAAT.

Hieronder volgt een lijstje van de aan de frontplaat bevestigde onderdelen met hun bevestigingsmateriaal. Van de in dit lijstje genoemde schroeven moet de lengte nauwkeurig worden aangehouden, daar anders de frontplaat wordt beschadigd.

Nettransformator: 2 schroeven van  $4 \times 20$  mm. De schroeven worden niet al te stevig aangedraaid. (dus niet geheel ingedraaid).

Schaalbeugels: boven: 2 schroeven  $4 \times 8$  mm. Onder de schroefkoppen sluitringetjes van 4 mm. Tusschen de beugels en de frontplaat prespaan ringetjes.

onder: 2 borstschroeven (codenummer zie pag. 5).

Chassis: 4 schroeven  $4 \times 10$  mm. Onder de schroefkoppen sluitringetjes en veerende sluitringetjes van 4 mm.

Kast: 6 schroeven  $4 \times 12$  mm. Onder de schroefkoppen sluitringen en veerende sluitringen van 4 mm.

Draaischijf voor toonregelaar: borstschroef (voor codenummer (zie pag. 5).

De codenummers voor het bevestigingsmateriaal zijn te vinden in de „Algemeene Stuklijst”.

#### OPMERKINGEN:

Het is noodzakelijk *het apparaat goed te aarden*, (speciaal bij roepassing van een extra luidspreker), daar anders hinderlijke fluitjes kunnen optreden.

Er dient op gelet te worden dat de M.F.-filterspoel S29 wordt bevestigd met een messing schroef (en niet met een ijzeren) daar hierdoor de gevoeligheid in het L.G.-gebied vermindert. Indien men, bij afstemming op een station met een golflengte van ongeveer 15 m., bemerkt dat *hetzelfde station op meerdere plaatsen* van de schaal wordt ontvangen, kan men hierin verbetering brengen door de waarde van R27 te verhoogen tot 47 Ohm (codenummer 49 376 08.0).

Om *microfonen* tegen te gaan wordt de variabele condensator aan de onderzijde gesteund door 2 beugels. Deze moeten zoo bevestigd zijn dat ze geen extra druk of trek op de condensator uitoefenen. Bij het vastzetten van de beugels is het daarom noodig ze eerst aan het chassis vast te zetten en daarna pas aan de condensator, waarbij de condensator met de hand gesteund wordt.

Indien bij ontvangst op K.G. een *hinderlijke brom* optreedt, kan dit verholpen worden door parallel aan de helft van S2 (dus tusschen een anode van L4 en aarde) een condensator van 22000  $\mu\text{F}$  te schakelen (Codenummer 49 129 90.0).

Indien bij dit apparaat een *kristal-gramfoonopnemer* wordt gebruikt is het noodzakelijk een voorschakelfilter te gebruiken, zooals aangegeven in fig. 8. (typenummer 7451).

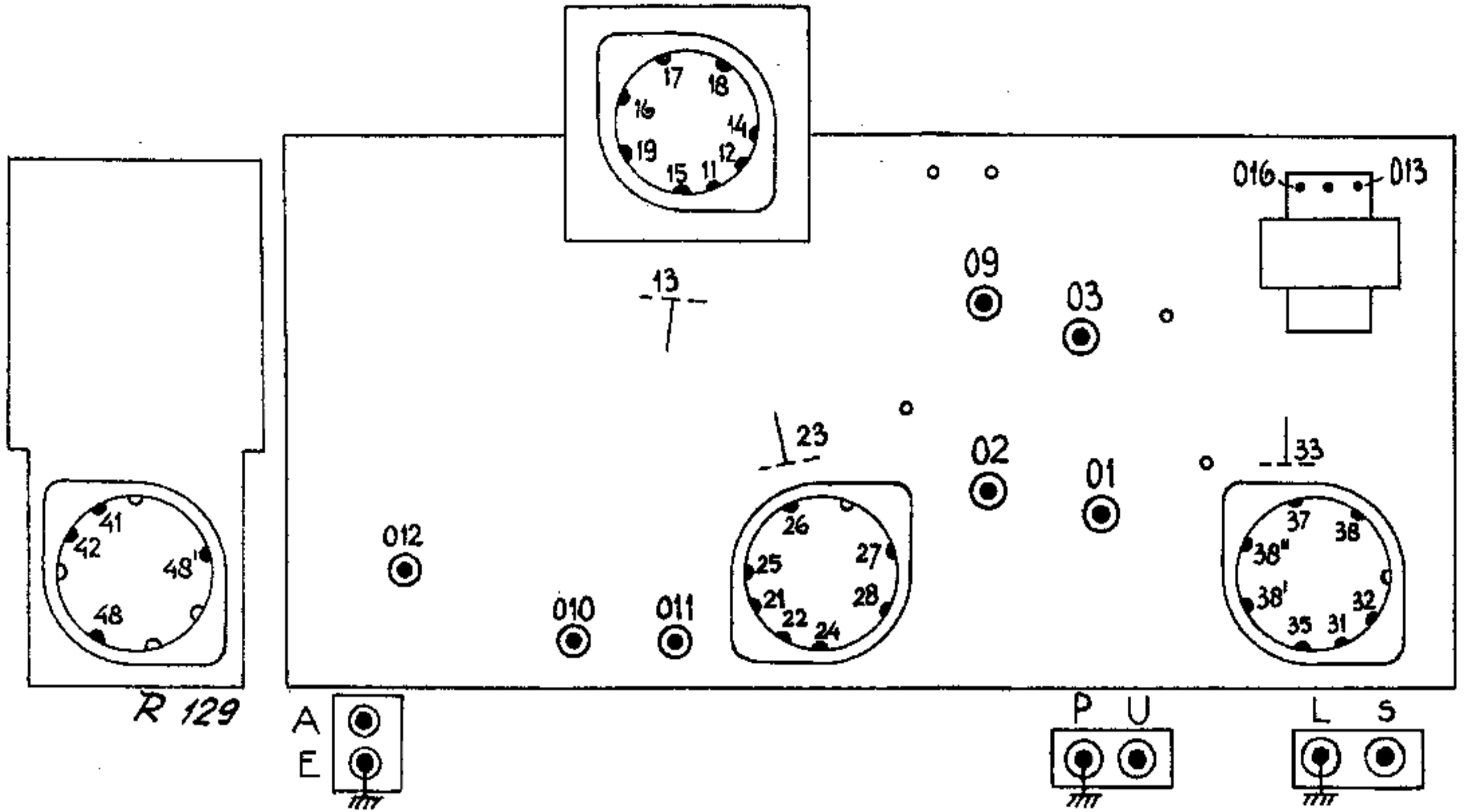

De punten 01, 02 enz. zijn aangegeven in de schema's.  
De condensator C2 wordt kortgesloten.

WEERSTAND

12	11/ /12	21/ /22	31/ /31	41/ /41	14	24	13 K.G.	37	Y KG	Y MG	S	13/ /010	13/ /012	012/ /010		
	10	10	10	15	5	5	10	5	100	370	35	LW 415	MW 180	MW 350		
11	15	18	25	26	28	35	38	48	48'	Y LG	23/ /09	35/ /013	35/ /016	41/ /37		
	310	190	310	310	115	365	400	220	210	190	180	240	230	450		
10	16	17	19	010/ /011												
	155	260	210	90												
9	13	13	23	27	33	38'	38''	U	23/01							
	MG 65	LG 65	70	305	140	240	130	255	85							

CAPACITEIT

12	33/U															
	100 <sup>1)</sup>															
11	17	27	012 KG	010/ /012 KG	011	09										
	260	150	140	80	165	160						35	37	41		
												485	415 <sup>2)</sup>	480		

1) Volume maximaal.  
2) Zonder kortsluiting van C2.  
De nummering bij de buishouders heeft de volgende betekenis: Het eerste cijfer geeft aan het nummer van de betreffende buis in de schema's. Het tweede cijfer heeft de volgende betekenis:

1 en 2 = gloeidraad.  
3 = stuurrooster.  
4 = metallisatie.  
5 = kathode.  
6 = één of ander rooster.  
7 = schermrooster.  
8 = anode.  
9 = één of ander rooster.



## LIJST VAN ONDERDEELEN.

Bij bestellingen gelieve men steeds te vermelden:

1. Codenummer.
2. Omschrijving.
3. Typenummer van het apparaat.

Fig.	Pos.	Omschrijving	Code- nummer	Prijs
		Kast .....	A1 590	50.2
		Frontplaat (kleurcode 038) .....	23 654	04.0
		Luidsprekerdoek .....	06 601	33.0
		Siervenster .....	A1 345	21.0
		Stationsnamenschaal .....	A1 894	01.0
		Afstemknop (kleurcode 038) .....	23 612	50.0
		Houder voor stationsnamen .....	A1 780	44.0
		Schroef voor bevestiging van voorgaande houder .....	A1 397	19.0
		Knop voor toonregelaar (kleurcode 038) .....	23 684	86.3
		Schroef voor bevestiging van voorgaande knop .....	07 485	82.1
		Knop voor volumeregelaar (kleurcode 038) .....	23 612	30.0
		Smeltzekering op nettransformator .....	A1 314	51.1
		Schroevendraaier voor het instellen der drukknoppen .....	23 684	87.1
		Achterwand .....	A1 715	65.1
		Veiligheidscontact .....	28 837	83.0
		Onderste bevestigingsschroef voor strippen achter stationsnamenschaal ..	07 485	83.0
		Netschakelaar .....	28 650	25.0
		Kap voor netschakelaar (kleurcode 038) .....	28 856	45.0
		Schroef voor bevestiging van netschakelaar .....	07 720	44.0
		Bout .....	07 558	14.2
7	13	Stekerbuisplaat .....	A1 340	42.0
7	14	Verlichtingslamphouder .....	A1 326	30.0
7	15	Bevestigingsbeugels voor spoelbus .....	A1 385	00.1
7	16	Gummiblok voor chassissteun .....	A1 862	05.1
		Plaat met pennen .....	28 875	39.0
5	18	Drukknop voor kortegolfband .....	A1 346	07.3
5	19	Drukknop (zie onder „Uitwisselen van een drukknop“)	A1 346	04.2
5	20	Schroef voor stationskeuze .....	A1 854	11.3
5	21	Schroef voor golfbandkeuze .....	A1 854	12.0
5	22	Trekveer voor drukknop .....	A1 975	04.3
5	23	As voor handafstemming .....	A1 854	13.5
5	24	Drukveer op as .....	A1 973	08.0
5	25	Bladveer .....	A1 509	34.3
5	26	Veer voor tuimelaar .....	A1 975	03.1
5	27	Veer .....	A1 973	14.1
5	28	Wijzer .....	23 693	00.0
5	29	Veer .....	A1 975	05.2
5	30	Schroef voor wijzerinstelling .....	07 557	03.1
5	31	Veer voor wijzerinstelling .....	A1 973	13.1
5	33	Stangetje (verticaal) .....	A1 397	11.1
5	36	Stangetje (horizontaal) .....	A1 526	52.1
		Zeskante kopschroef achter de buishouder van L1 .....	07 840	46.0
5	62	Schroef op de as van de schuifcondensator .....	23 684	88.1
		Klemring op de asjes achter de wijzer .....	A1 755	49.0
		Schakelelement No. 1 .....	49 543	00.0
		Schakelelement No. 2 .....	49 542	99.0
		Bladveer achter golfbandschakelaar .....	28 751	45.1
<b>LUIDSPREKER</b>				
		Chassis .....	28 256	43.2
		Felsring .....	25 873	42.0
		Papieren ring .....	28 451	69.2
<b>GEREEDSCHAP.</b>				
		Service oscillator .....	GM. 2880	
		Universeel meetapparaat .....	GM. 4256	
		Centreermal voor luidspreker .....	09 991	53.0
<b>SPECIAL TRIMGEREEDSCHAP.</b>				
3		Trimmal .....	2V 351	06.3
		Geïsoleerde trimsleutel 6 mm .....	23 685	66.0
		Trimtransformator .....	09 992	22.0
		Zegellak voor trimmers .....	02 771	34.0
		Condensator 80 $\mu$ F .....	28 206	26.0
		Condensator 33000 $\mu$ F .....	49 128	20.0
4		Buigsleutel .....	09 992	72.0

SPOELEN

	Weerstand	Code-nummer	Prijs	
Z1	300 ohm } < 0,5 ohm } < 0,5 ohm } 26 ohm } 85 ohm } 4,5 ohm } 48 ohm } 4,4 ohm } 42 ohm } 2 ohm }	A1 055 17.1		
S1				
S2				
S3				
S4				
S6				
S7				
S8				
S9				
S10				
S11	A1 035 34.0			
S12				
S13				
S14				
S15				
S16				
S17				
S18				
S19				
S20				
S21	A1 035 35.0			
S22				
S23				
S24				
C24				
S25				
S26				
S32				
S33				
S27			A1 035 32.0	
S29				
S30				
S31				
S34				
S28	A1 035 33.0			
S29				
S30				
S31				
S34				
S22			A1 035 36.0	
S23				
S24				
C28				
S25				
S26				
S32				
S33				
S27	A1 035 37.1			
S29				
S30				
S31				
S34				
S22			A1 035 38.0	
S23				
S24				
C28				
S25				
S26				
S32				
S33				
S27	A1 080 19.0			
S29				
S30				
S31				
S34				
S22			28 220 57.0	
S23				
S24				
C28				
S25				
S26				
S32				
S33				
S27	28 587 88.0			
S29				
S30				
S31				
S34				
S22			28 587 71.0	
S23				
S24				
C28				
S25				
S26				
S32				
S33				
S27	A1 000 32.0			
S29				
S30				
S31				
S34				

CONDENSATOREN

	Waarde	Code-nummer	Prijs
C1	50 $\mu$ F	49 029 01.0	
C2	15 $\mu$ F		
C3	11-490 $\mu$ F	49 000 23.0	
C4	11-490 $\mu$ F		
C5	11-490 $\mu$ F		
C6	20 $\mu$ F		
C7	10 $\mu$ F	49 005 03.0	
C8	12000 $\mu$ F	49 055 16.0	
C9	39000 $\mu$ F	49 128 15.0	
C10	20 $\mu$ F	49 128 21.0	
C11	2,2 $\mu$ F	49 005 03.0	
C12	39 $\mu$ F	49 055 61.0	
C13	70-100 $\mu$ F	49 055 23.0	
C14	47000 $\mu$ F	49 005 06.0	
C15	47 $\mu$ F	49 128 22.0	
C16	470 $\mu$ F	49 055 24.0	
C18	20 $\mu$ F	49 055 36.0	
C19	33 $\mu$ F	49 005 03.0	
C20	1450 $\mu$ F	49 083 01.0	
C21	394 $\mu$ F	49 081 32.0	
C22	47000 $\mu$ F	49 081 31.0	
C23	70-100 $\mu$ F	49 128 22.0	
C24		49 005 06.0	
C25	47000 $\mu$ F	zie „spoelen”	
C26	47000 $\mu$ F	49 128 22.0	
C27	70-100 $\mu$ F	49 128 22.0	
C28		49 005 06.0	
C29	8,2 $\mu$ F	zie „spoelen”	
C30	56 $\mu$ F	49 055 15.0	
C31	3300 $\mu$ F	49 055 25.0	
C32	25 $\mu$ F	49 128 08.0	
C33	1000 $\mu$ F	28 182 24.0	
C34	4700 $\mu$ F	49 126 53.0	
C35	33000 $\mu$ F	49 126 54.0	
C36	5600 $\mu$ F	49 128 20.0	
C37	27000 $\mu$ F	49 128 11.0	
C39	100 $\mu$ F	49 128 19.0	
C42	47000 $\mu$ F	49 055 28.0	
C43	47000 $\mu$ F	49 128 22.0	

BUIZEN

L1	L2	L3	L4	L5
ECH 3	EF 9	EBL 1	AZ 1	8091 D-00

STROOMEN EN SPANNINGEN

	Va (V)	Vg2 (V)	Vkath (V)	Ia (mA)	Ig2,4 (mA)	Ig2 (mA)
L1	Hexode	260	75	2,0	1,0	1,5
	Triode	135			4,0	
L2	255	95	2,2	5,2		1,6
L3	275	260	19	34		4,6

Vc1 = 290 V.

Vc2 = 260 V.

Het primaire vermogen is 50 Watt.

Bovenstaande waarden zijn gemeten met het meetapparaat GM. 4256. Afwijkingen van 10% zijn mogelijk, zonder dat dit op een defect behoeft te wijzen.

ONDERDEELEN VAN HET VOORSCHAKELFILTER BIJ GEBRUIK VAN EEN KRISTALGRAMOFOON-OPNEMER (type 7451) (fig. 8).

R1	2,7 M.Ohm	49 376 65.0
R2	1 M.Ohm	49 376 60.0
C	0,1 $\mu$ F	49 128 26.0

De (niet-geaarde) kristalopnemer wordt verbonden met de contacten 1 en 2 van het filter, de opnemerbussen van de ontvanger met de contacten 2 en 3.

IN HET PRINCIPESHEMA IS DE GOLFBANDSCHA-KELAAR GETEEKEND IN STAND K.G.

WEERSTANDEN

	Waarde	Code-nummer	Prijs
R1	1800 ohm	49 356 30.0	
R3	0,1 M.ohm	49 376 48.0	
R4	47000 ohm	49 376 44.0	
R5	330 ohm	49 376 18.0	
R6	27000 ohm	49 377 41.0	
R7	0,1 M.ohm	49 376 48.0	
R8	47000 ohm	49 376 44.0	
R9	0,65 M.ohm	49 470 32.0	
R9a	0,05 M.ohm		
R10	1,5 M.ohm	49 376 62.0	
R11	1 M.ohm	49 376 60.0	
R12	150 ohm	49 376 14.0	
R13	390 ohm	49 377 19.0	
R14	0,56 M.ohm	49 376 57.0	
R15	1500 ohm	49 376 26.0	
R16	50000 ohm	49 500 80.0	
R17	12000 ohm	49 376 37.0	
R18	10000 ohm	49 376 36.0	
R19	0,82 M.ohm	49 376 59.0	
R20	47000 ohm	49 377 44.0	
R21	330 ohm	49 376 18.0	
R22	33000 ohm	49 376 42.0	
R23	0,56 M.ohm	49 376 57.0	
R24	1,8 M.ohm	49 376 63.0	
R27	15 ohm	49 375 02.0	

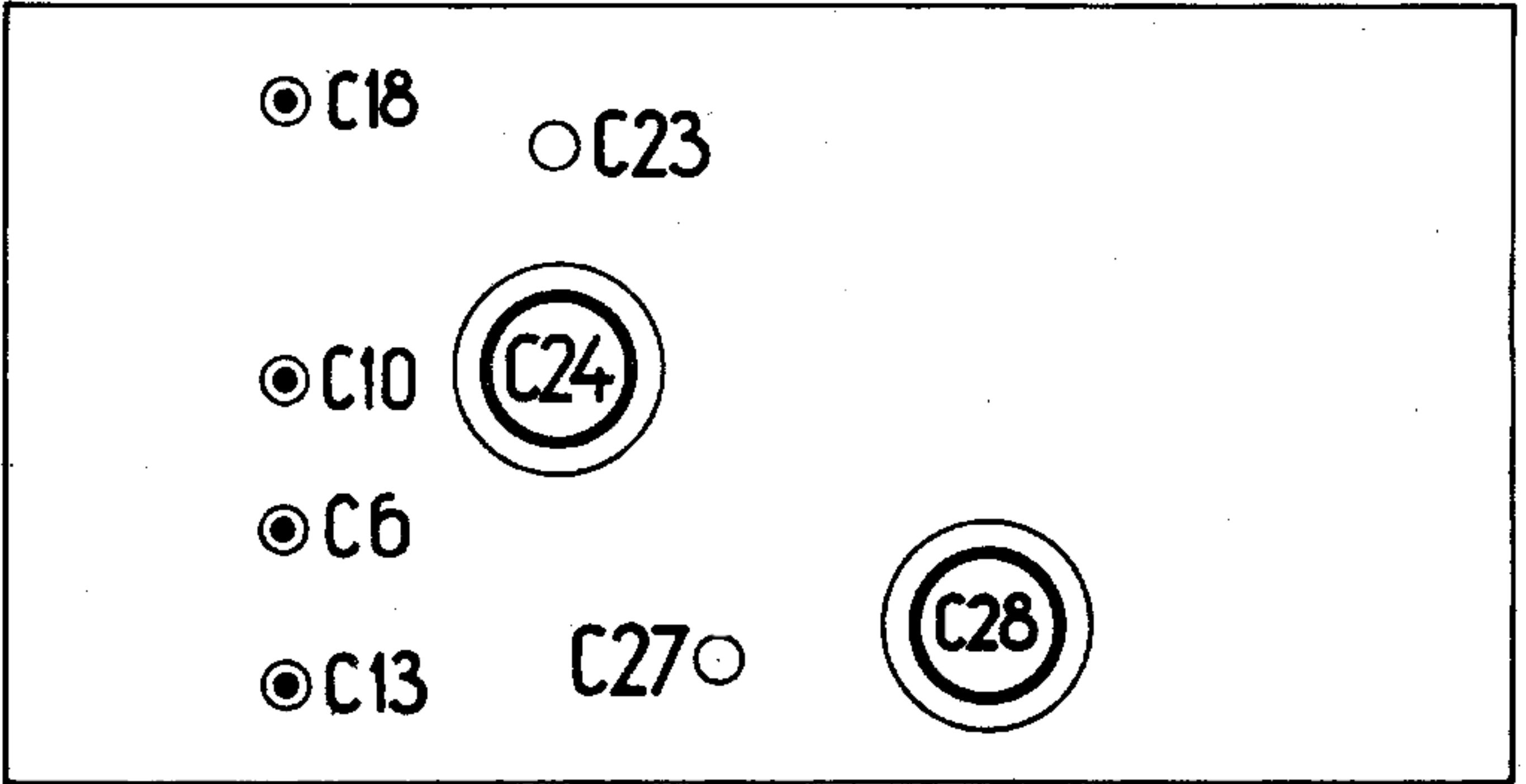

FIG. 1

R128

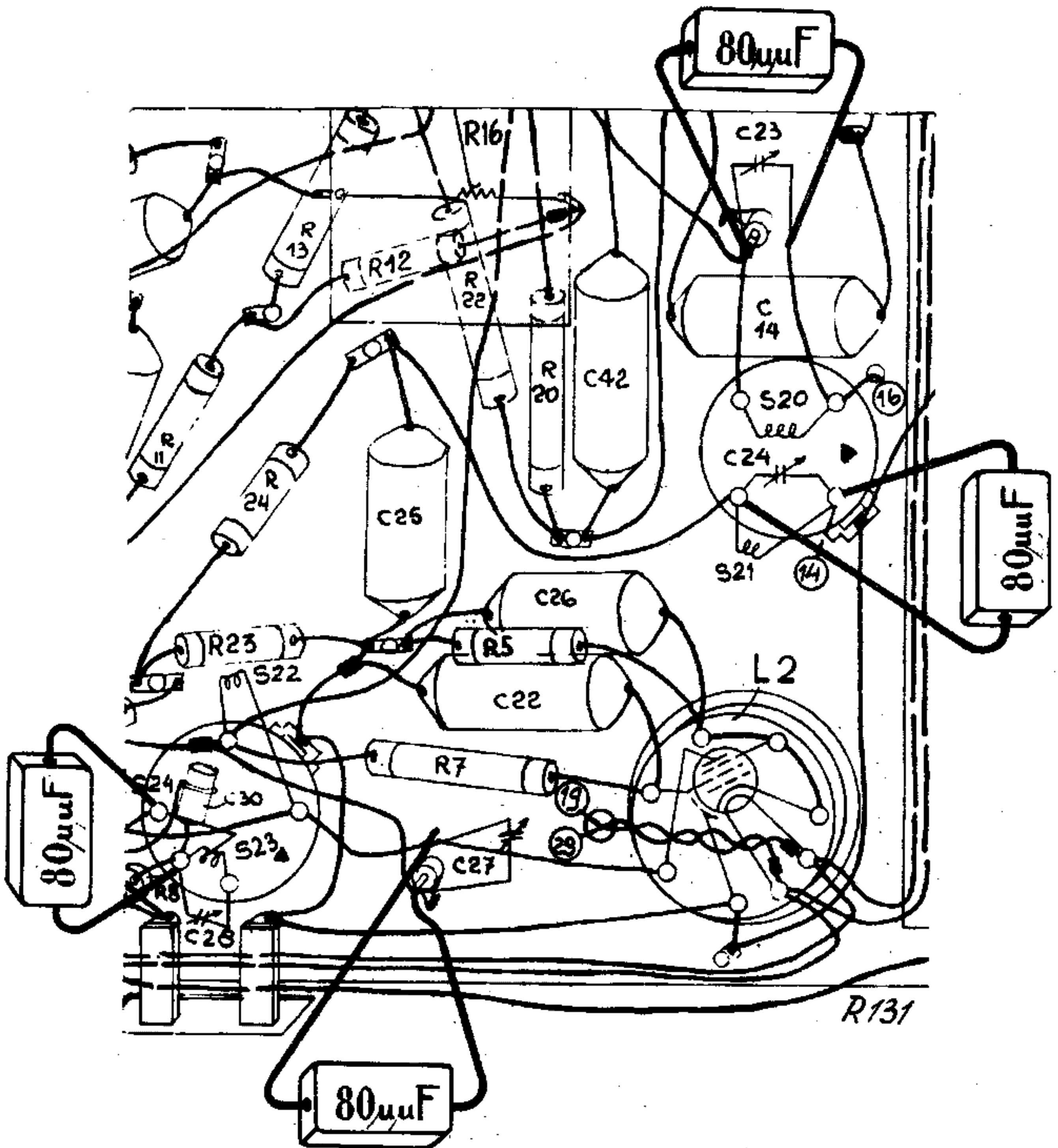

FIG. 2

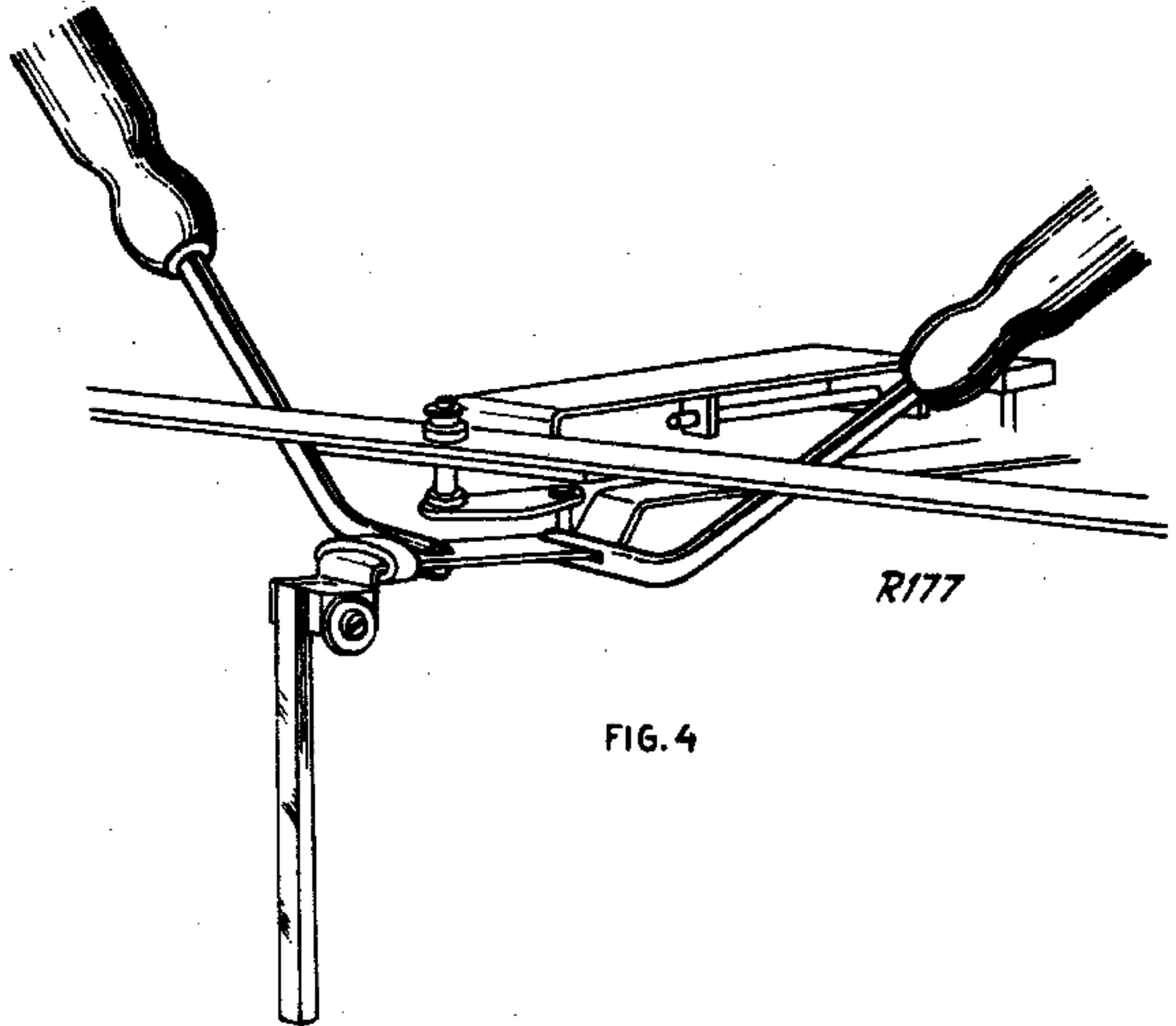

FIG. 4

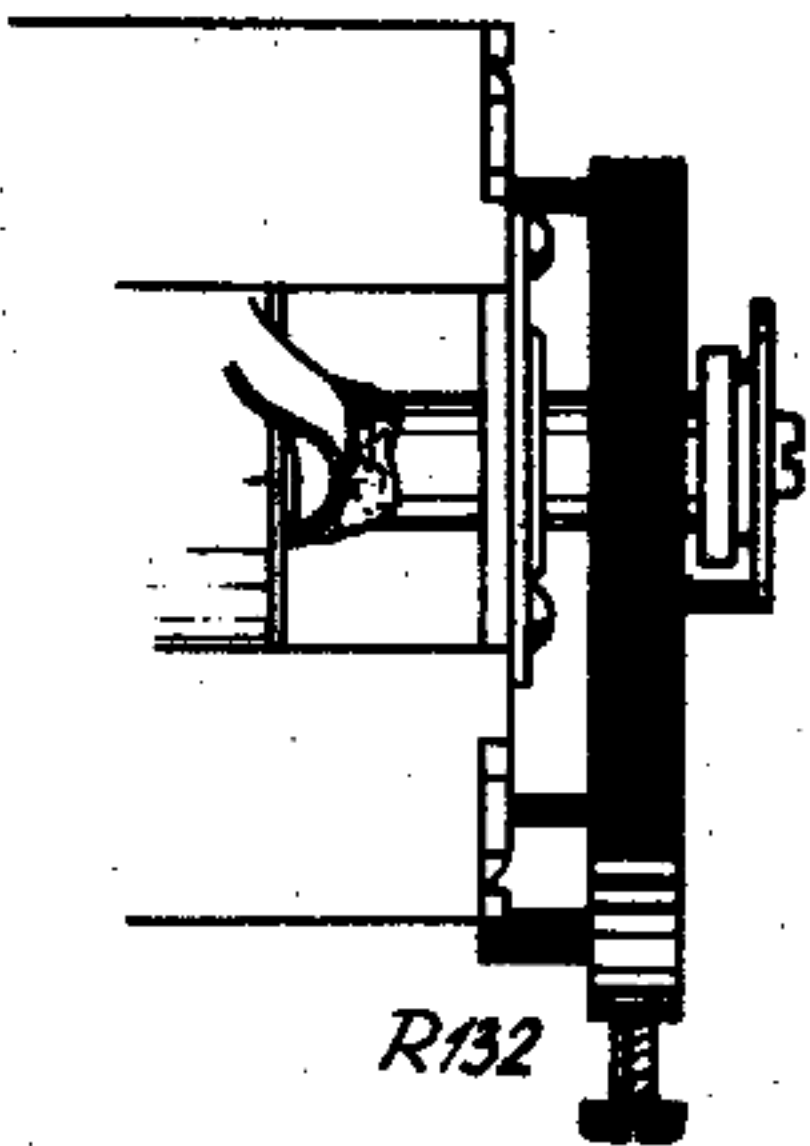
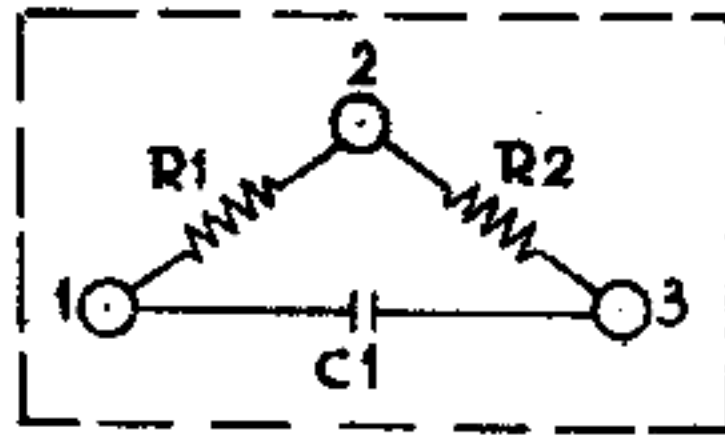

FIG. 3

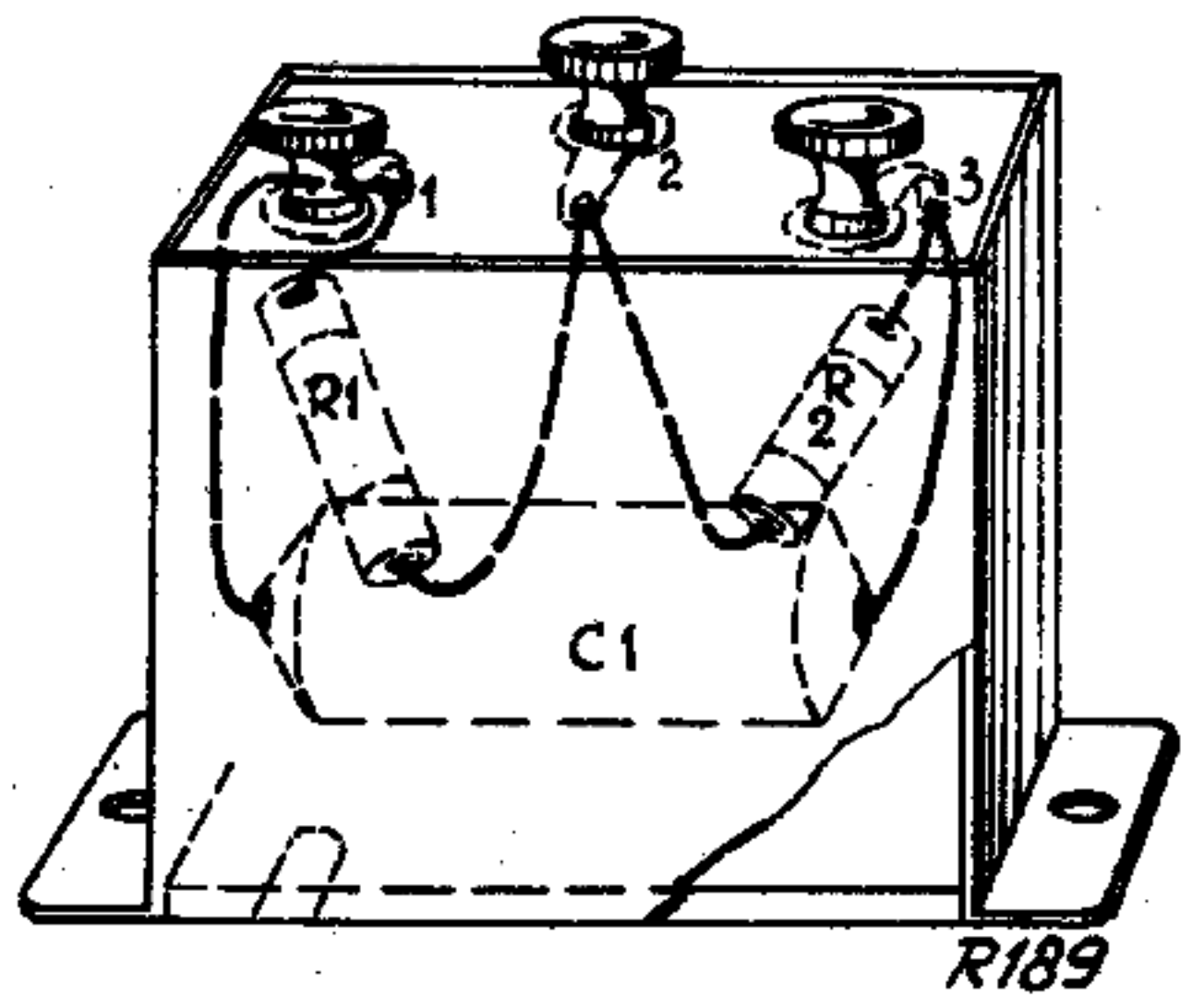

FIG. 8



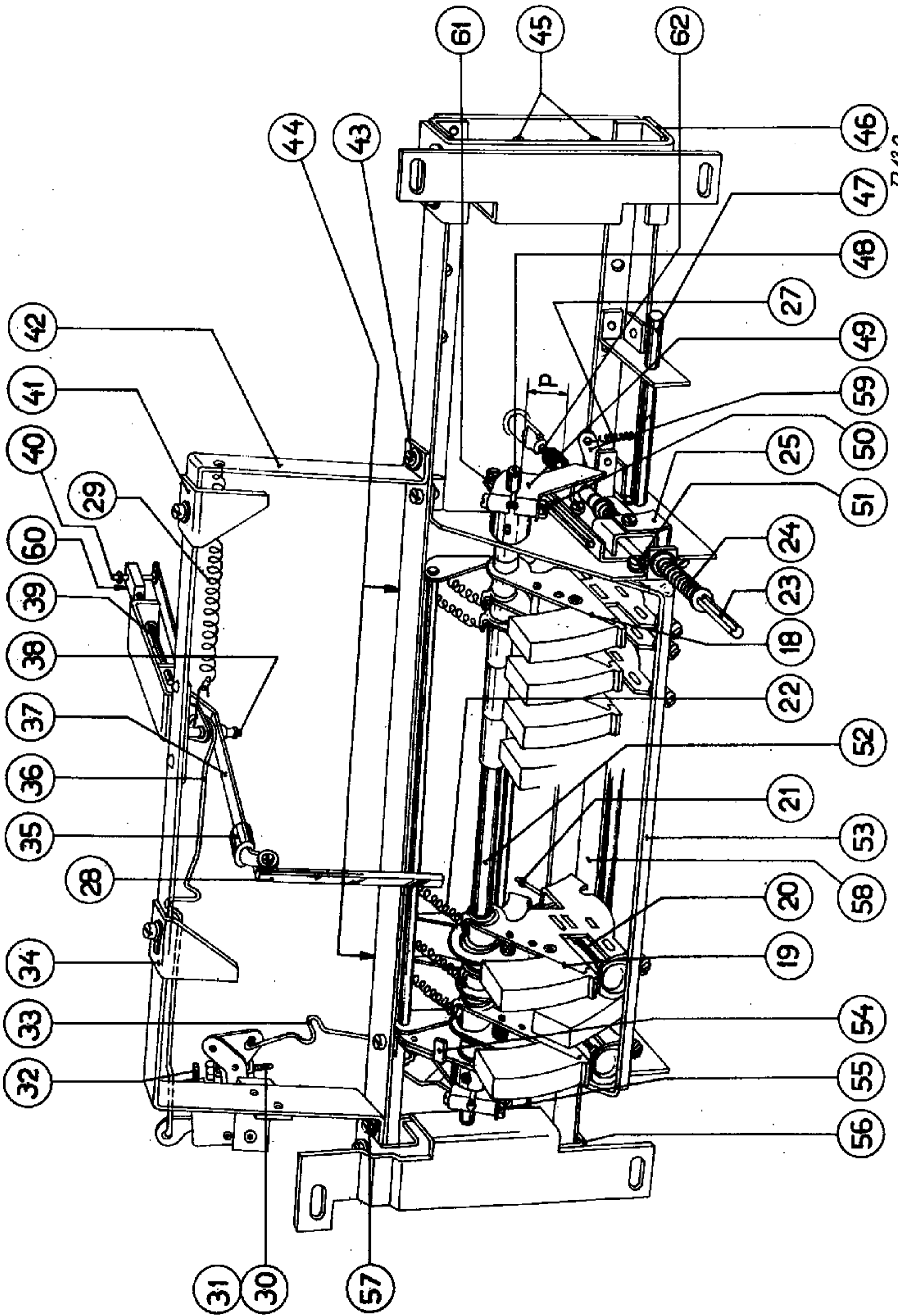

FIG. 5

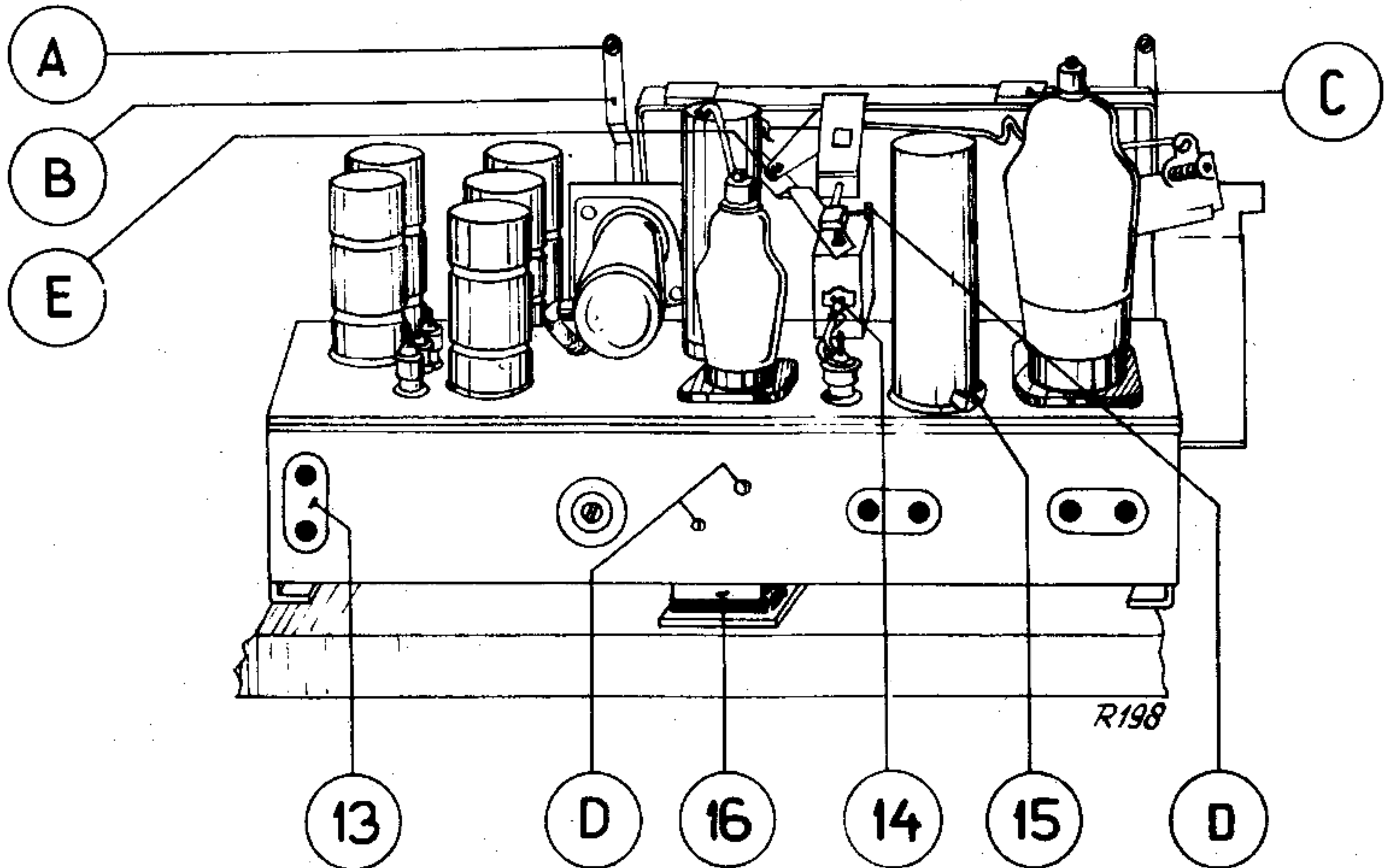
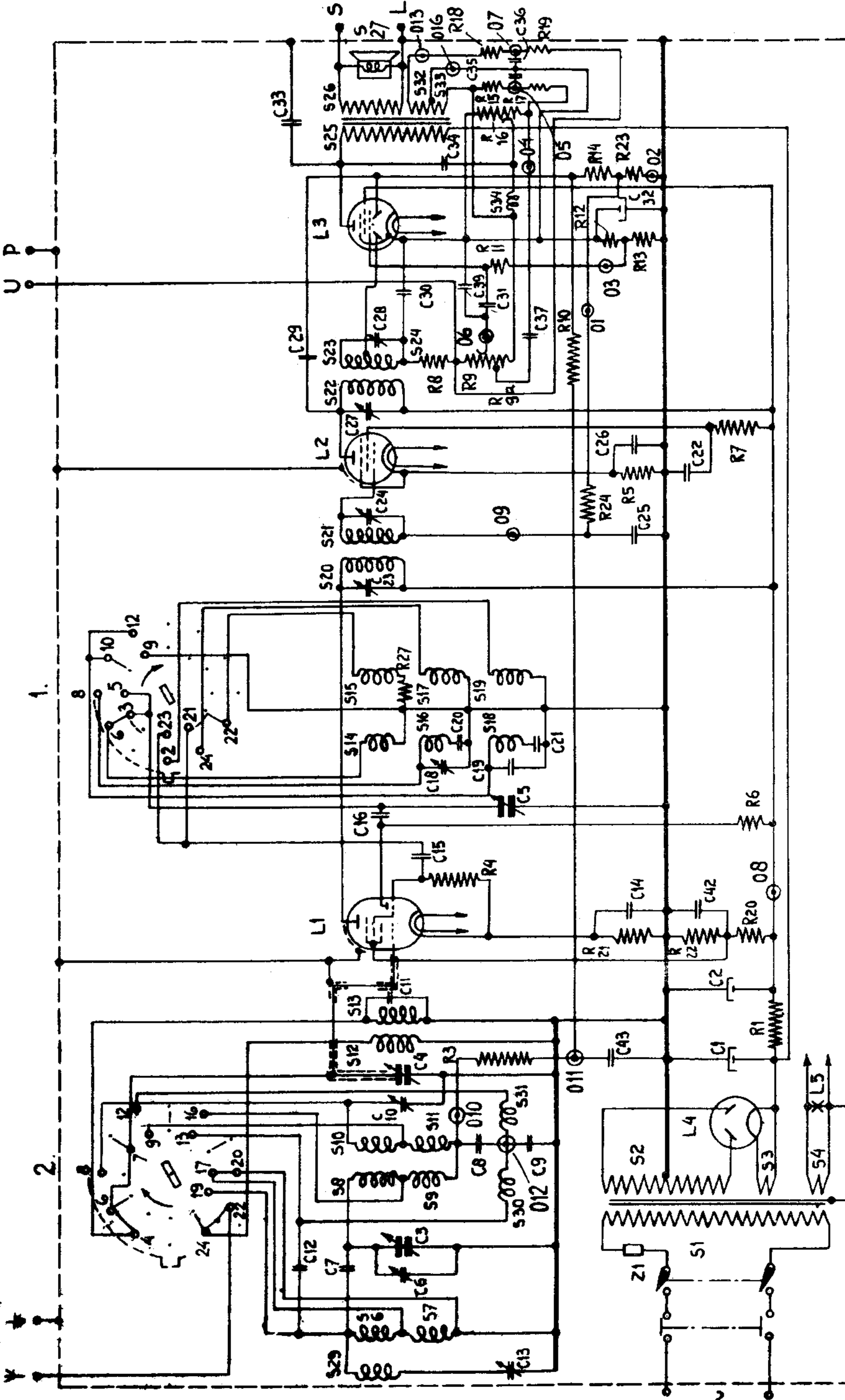

FIG. 7

28, 29, 6, 7	1, 2, 3, 4	8, 9, 10, 11	30, 31	12, 13	3, 1	22, 21, 20	4, 6	14, 15, 16, 17, 18, 19	20, 21	22, 23, 24	34, 35, 36, 37, 38, 39	32, 33, 34, 35, 36, 37, 38, 39
5	6, 7, 8, 3	8, 9, 10, 4	43, 1	2, 11	42, 14, 15	16, 5	18, 19, 20, 21	23, 25, 24	22	26, 37, 27, 28, 29	30, 31, 39	23, 14, 15, 16, 17, 18, 19
6	2	19, 17	13, 16	12	3	1	22	24	8, 9, 10, 11, 12, 13	24	8, 9, 10, 11, 12, 13	23, 14, 15, 16, 17, 18, 19



R 123

FIG. 9



S	4,	1, 3, 2,	24, 23, 22,	20, 21,	15, 7, 6, 12, 14, 13, 8, 9, 16, 31, 30, 10, 11, 17, 18, 19,
C	1, 2, 34, 32, 39, 36,	35, 43, 37, 31, 29, 28, 30,	25, 27, 22, 26, 42,	23, 14, 24,	6, 7, 15, 11, 16, 6, 13, 9, 18, 10, 12, 21, 19, 20, 8,
R	19, 9, 9	10, 17, 14, 11, 8, 23, 24, 13, 12, 22, 16, 7, 5, 20,	21,	3,	27,

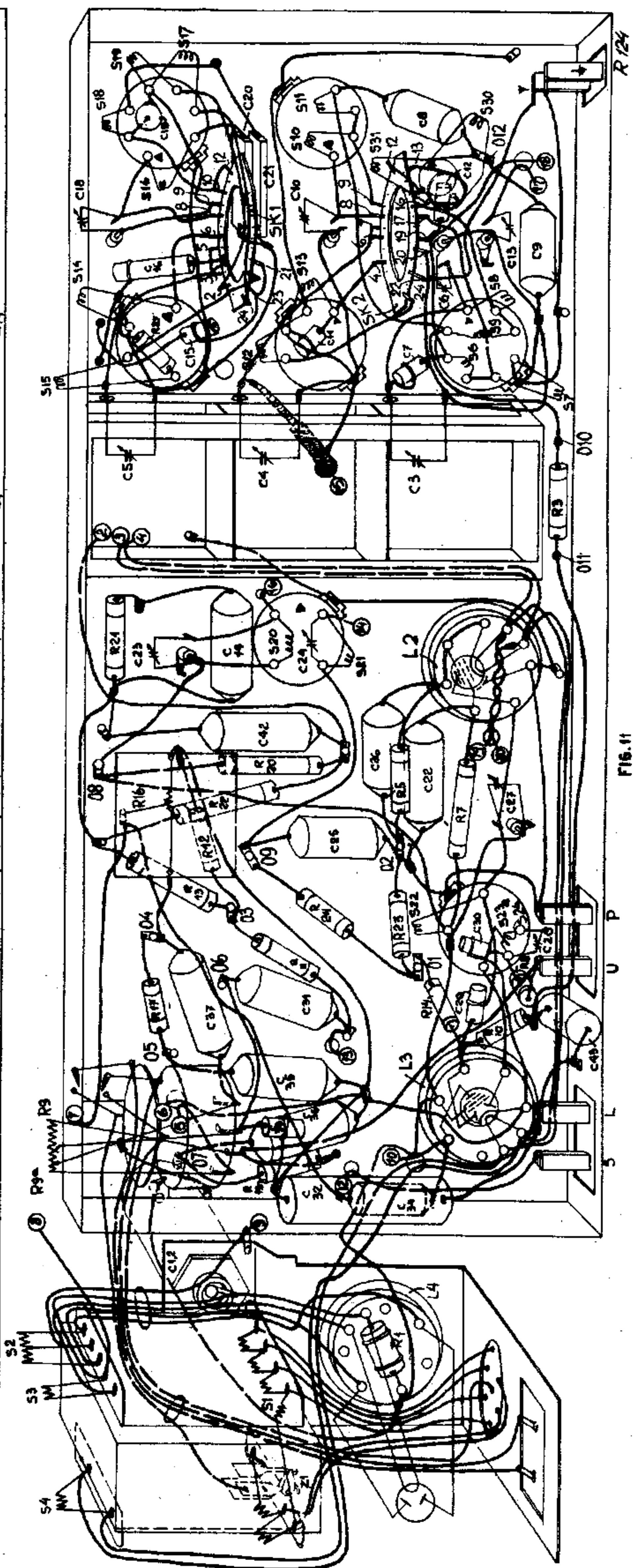

F16.11



Toevoegen:

aan de „Lijst van Onderdeelen“

Beugel voor de as voor handafstemming.

94A	Fig.5	Pos.	59	A1	314	74.0
94L	" 1	"	59	A1	314	74.0
97A	" 5	"	59	A1	314	74.0
97L	" 2	"	59	A1	314	74.0
99X	" 4	"	59	A1	314	74.0
103X	" 3	"	59	A1	315	60.0

*Y*