

Les montages à transistors présentent deux particularités qu'il est important d'avoir toujours présentes à l'esprit.

- 1°) Les tensions continues sont en général très faibles (de 0 à 9 V)
- 2°) Les débits continus sont peu importants (quelques centaines de micro-ampères)

De ce fait :

I.- Il est pratiquement impossible de mesurer un débit à l'aide d'un contrôleur universel de modèle courant.

En effet, sur les sensibilités faibles en milli ces appareils présentent une résistance interne suffisamment importante pour provoquer une chute de tension non négligeable qui perturberait le fonctionnement des circuits.

II.- Il est pratiquement impossible de mesurer des tensions à l'aide d'un contrôleur de type courant.

En effet, si par exemple pour mesurer une tension de " base " qui est de l'ordre de 1 V on utilise un voltmètre de 1.000 ohm/V sur la sensibilité 7 V 5 cela revient à faire une dérivation de 7.500 ohms à la masse qui faussera complètement la mesure.

La bonne méthode consiste donc à utiliser un voltmètre à grande résistance interne - au moins 10.000 ohms/V ou beaucoup mieux encore un voltmètre électronique.

Pour connaître un débit, mesurer la chute de tension produite par ce courant dans une résistance du circuit.

Pour les mesures de résistances utiliser un ohmètre dont la tension soit au maximum de 1 ou 2 V.

Les circuits H.F. ou B.F. d'un récepteur à transistors présentant une impédance assez basse placer toujours en série dans la sortie des générateurs utilisés un condensateur de forte valeur par exemple 0,1 mF.

Coupez toujours l'alimentation avant de dessouder une pièce, principalement une résistance.

#### DEPANNAGE.-

Si aucune fausse manoeuvre n'a été faite il y a peu de chance pour que les transistors soient responsables d'un mauvais fonctionnement du châssis. Il est donc préférable avant d'essayer de les remplacer de vérifier les circuits qui les alimentent.

Vérifier en particulier les tensions dont les valeurs normales sont portées sur le schéma.

#### ECHANGE DES TRANSISTORS.-

##### Très important

Que le transistor soit H.F. ou B.F.

1°) Ne jamais intervenir les transistors même s'ils sont du même type que ce soit sur le même châssis ou sur 2 châssis différents.

2°) Dans le cas d'une demande d'échange de transistor

- a) retourner la pièce défectueuse
- b) spécifier la place à laquelle il fonctionne en utilisant les références du schéma T1 - T2 etc..
- c) indiquer le numéro et le type du châssis.

Pour les diodes, respecter le sens de branchement et éviter de les chauffer trop fort en les soudant

## TRANSISTOR T2 et T3.

Le transistor neuf sera toujours accompagné d'un condensateur qui devra être soudé à la place de Cn1 pour T1 et Cn2 pour T2 (voir plan de câblage).

Refaire le réglage M.F.

## REGLAGE M.F.-

1°) Si le dérèglement est léger se régler sur une émission faible et tourner N1 - N2 - N3 pour obtenir le maximum de puissance.

2°) Si le dérèglement est important attaquer la base de T1 (Point A sur la vue avant) avec un générateur accordé sur 480 Kc en plaçant un condensateur de 0,1 mF en sortie.

Si on utilise un volubateur brancher l'oscilloscope en B (sur vue arrière)  
Effectuer ce réglage à faible niveau.

## REGLAGE H.F.

I.- Sur cadre

1°) P.O.

a) Oscillateur	574 Kc	N4
	1.400 Kc	A1
b) Accord	574 Kc	S1
	1.400 Kc	A2

2°) G.O.

a) Oscillateur	235 Kc	A7
b) Accord	164 Kc	S2
	235 Kc	A4

Le réglage de S2 agit légèrement sur l'accord P.O. donc vérifier le réglage de S1 en P.O. en fin d'alignement.

II.- Sur antenne

1°) P.O.

574 Kc	N5
1.400 Kc	fixe

2°) G.O.

164 Kc	N6
235 Kc	A6

Pour ce réglage utiliser l'antenne fictive suivante.

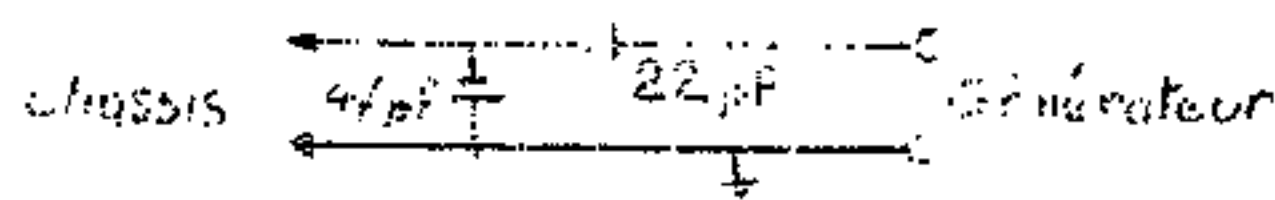

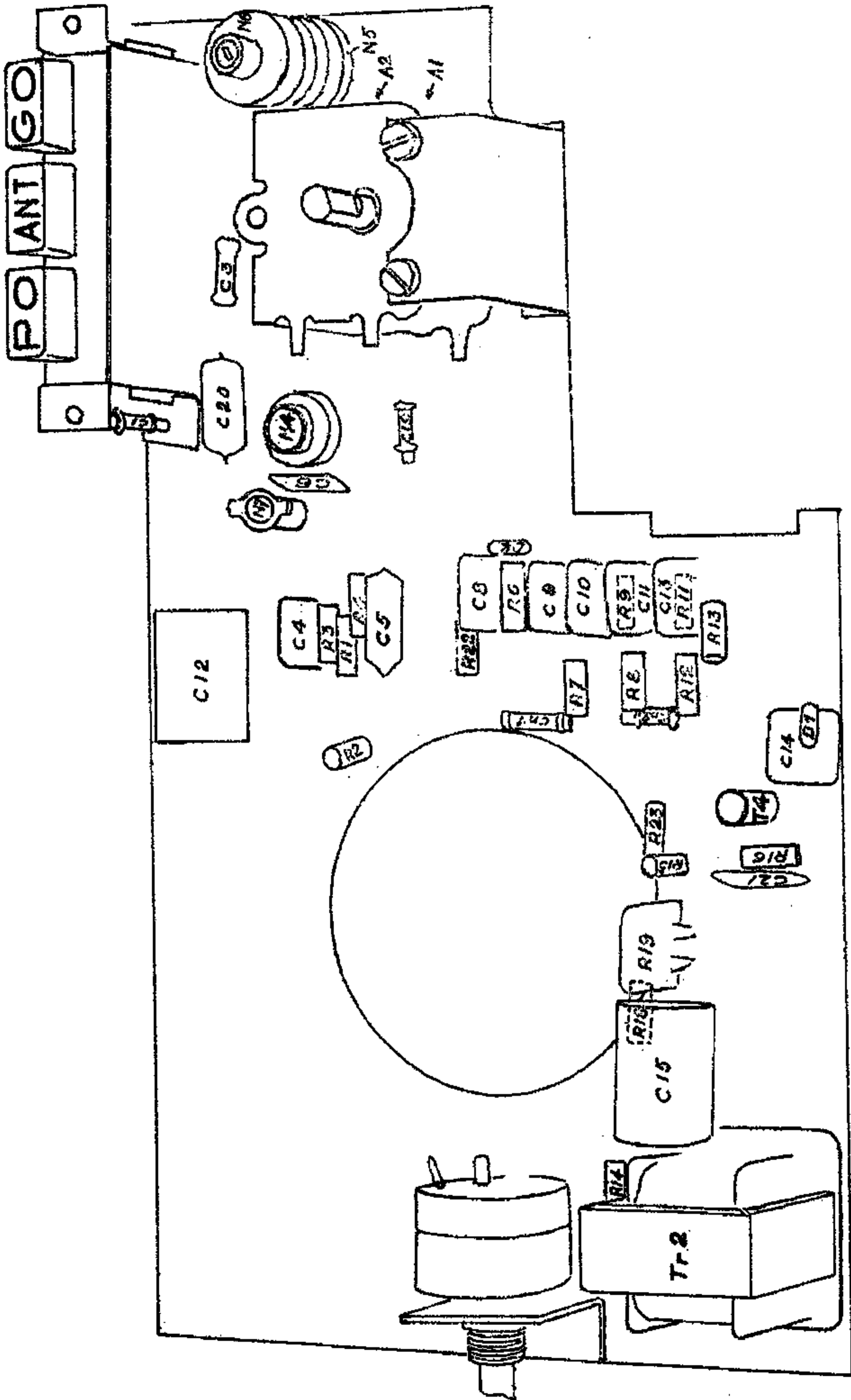

B7

GENERAL RADIO

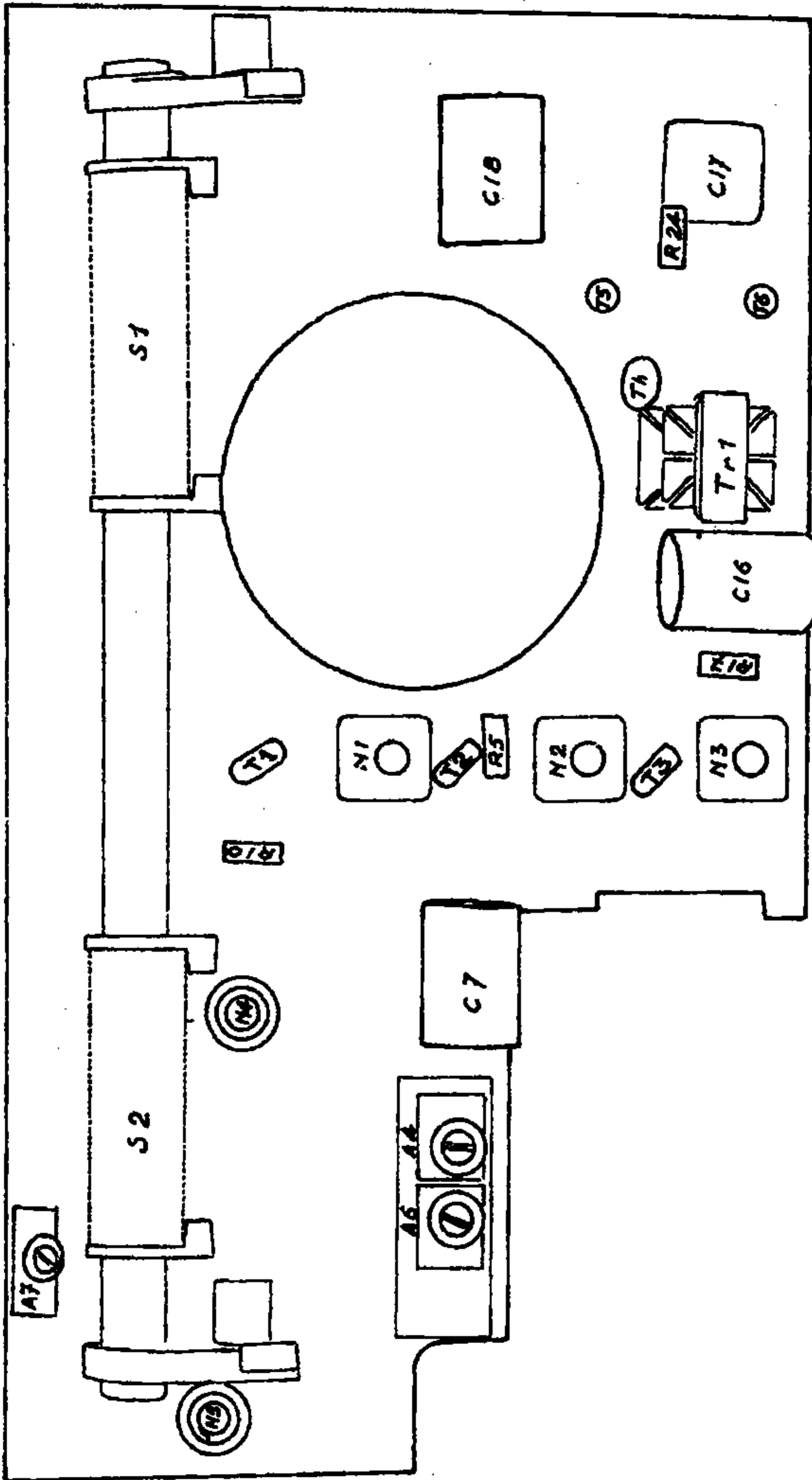

B7

GENERAL RADIO

T1 T2 T3 T4

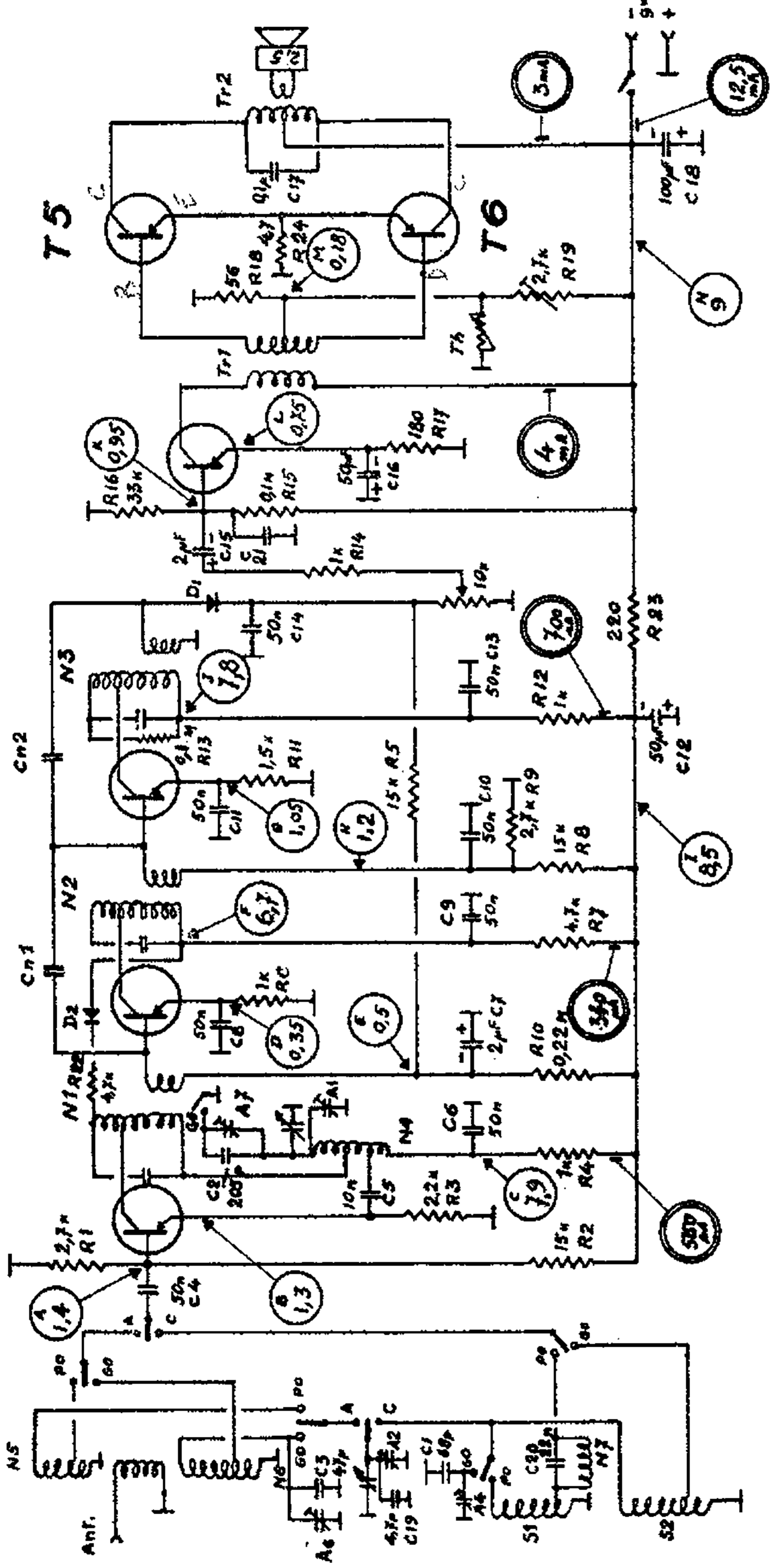

Tensions mesurées avec un voltmètre de  $\epsilon = 11\text{Mg}$  sans signal à l'entrée, potentiomètre au minimum

B7

GENERAL RADIO