

ECC 85

EACH 81

EF 89

EABC 80

EL 95

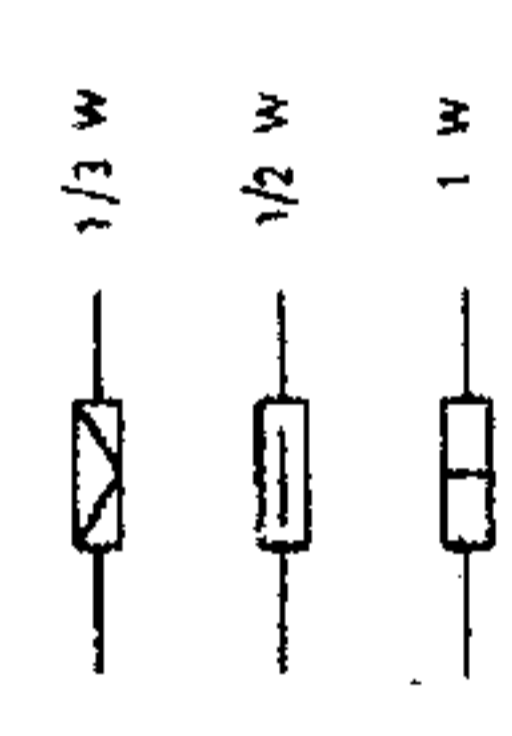
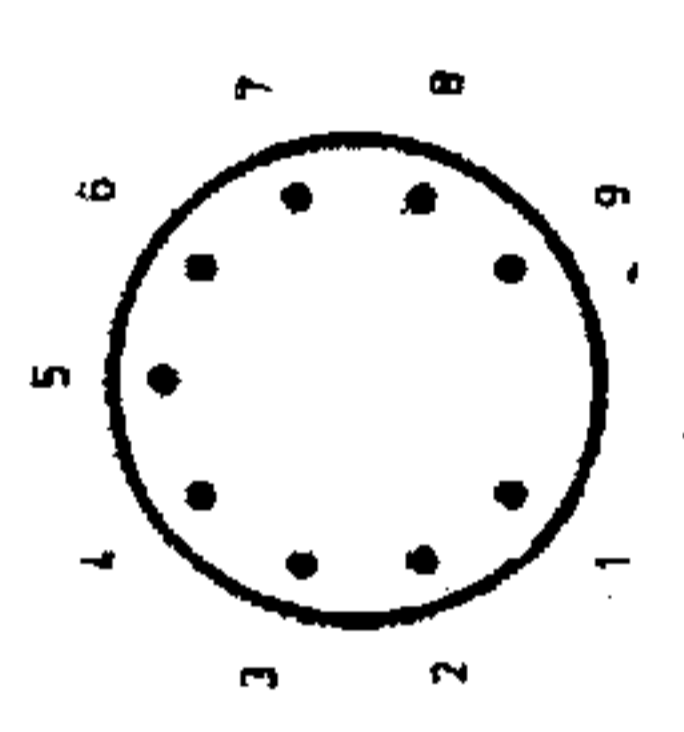


Sockellanschlüsse von unten gesehen

R	1	2	3	4	5	6	7	8	9	10	11	12	13	14	15	16	17	18	19	20	21	22	23	24	25	26	27	28	29	30	31	32	33	34	35	36	37	38	39	40	41	42	43	44	45	46	47	48	49	50	51	52	53	54	55	56	57	58	59	60	61	62	63	64	65	66	67	68	69	70	71	72	73	74	75	76	77	78	79	80	81	82	83	84	85	86	87	88	89	90	91	92	93	94	95	96	97	98	99	100
C	1	2	3	4	5	6	7	8	9	10	11	12	13	14	15	16	17	18	19	20	21	22	23	24	25	26	27	28	29	30	31	32	33	34	35	36	37	38	39	40	41	42	43	44	45	46	47	48	49	50	51	52	53	54	55	56	57	58	59	60	61	62	63	64	65	66	67	68	69	70	71	72	73	74	75	76	77	78	79	80	81	82	83	84	85	86	87	88	89	90	91	92	93	94	95	96	97	98	99	100

BRAUN
SK 25

RC 25 - 815

Spannungen gegen Chassis gemessen
mit Instrument 833 Ω/V
Spannungsmessungen 300 V - bzw. 12 V Bereich
Strommessungen 120 mA - bzw. 30 mA Bereich
Spannungen und Ströme bei UKW
Messungen erfolgten ohne Signal

AM - ZF = 445 kHz
FM - ZF = 10,7 MHz

Änderung vorbehalten!